

1 0 0 %
E C H T

HGM | **Echtholz-** und **Echtlacktüren**



HGM[®]
100% ECHT

Inhalt

100% ECHT

Einleitung	Seite 4 - 5
Willkommen Zuhause	Seite 6 - 7
Türblattaufbau / Zargen / Beschläge	Seite 8 - 9
HGM ECHTLACK - SEIDENMATT	Seite 10 - 11
HGM ECHTLACK - ULTRAMATT	Seite 12 - 13
HGM PREMIUM	Seite 14 - 15

ECHTLACK Türen

ECHTLACK Glatte Türen	Seite 16 - 17
ECHTLACK Gefälzt / Stumpf	Seite 18 - 19
ECHTLACK Schiebetüren	Seite 20 - 21
ECHTLACK Lichtausschnitte	Seite 22 - 25
ECHTLACK Sprossenrahmen	Seite 26 - 27
ECHTLACK ULTRAMATT	Seite 28 - 33
ECHTLACK Invers öffnende Türen	Seite 34 - 35
ECHTLACK PURO 40	Seite 36 - 37
ECHTLACK Standard / Designtür	Seite 38 - 39

ECHTLACK Lines Typen Übersicht	Seite 40 - 41
ECHTLACK Lines CURVED	Seite 42 - 45
ECHTLACK Lines STRAIGHT	Seite 46 - 49
ECHTLACK DESIGNverbund	Seite 50 - 53
ECHTLACK Lines PLAN	Seite 54 - 57
ECHTLACK Lines INLAY	Seite 58 - 63

ECHTLACK Stiltüren

Modell Classique Nouveau	Seite 64 - 69
Modell Classique Nouveau Curved	Seite 70 - 71
Modell Nordic	Seite 72 - 73
Modell Park Lane	Seite 74 - 79
Modell Kiel	Seite 80 - 81
Modell Madison	Seite 82 - 83
Modell Romantik	Seite 84
Modell Baron	Seite 85

ECHTHOLZ Türen

Einleitung ECHTHOLZ	Seite 86 - 89
ECHTHOLZ Furnierübersicht	Seite 90 - 93

ECHT Unikate Silent Eiche	Seite 94 - 95
ECHT Silent Eiche Perla	Seite 96 - 97
ECHT Silent Eiche Natur	Seite 98
ECHT Silent Eiche Bourbon	Seite 99
ECHT Silent Eiche Smoke	Seite 100 - 101

ECHT Unikate Furniere geplankt	Seite 102 - 103
ECHT Natur Eiche Perla geplankt	Seite 104 - 105
ECHT Natur Eiche Natur geplankt	Seite 106 - 107
ECHT Natur Eiche Bourbon geplankt	Seite 108
ECHT Natur Eiche Smoke geplankt	Seite 109

ECHT Natur Edelesche Weiß gepl.	Seite 110 - 111
ECHT Natur Ulme geplankt	Seite 112 - 113
ECHT Natur Kernbuche geplankt	Seite 114
ECHT Natur Nussbaum geplankt	Seite 115

ECHT Unikate Furniere astig	Seite 116 - 117
ECHT Natur Eiche Perla astig	Seite 118 - 119
ECHT Natur Eiche Natur astig	Seite 120 - 121
ECHT Natur Eiche Bourbon astig	Seite 122
ECHT Natur Eiche Smoke astig	Seite 123

FACHWERK Kollektion	Seite 124 - 125
FACHWERK Lärche Natur	Seite 126 - 129
FACHWERK Lärche geräuchert	Seite 130 - 131
FACHWERK Eiche Natur	Seite 132 - 135
FACHWERK Titan	Seite 136 - 139

Inhalt

ECHTHOLZ Basic Kollektion	Seite 140 - 141
ECHTHOLZ Klassiker Kollektion	Seite 142 - 147
ECHTHOLZ Stiltüren	Seite 148 - 149

Funktionen / Optionen

Schallschutz / Einbruchhemmung	Seite 150 - 151
Wohnungseingangstüren	Seite 152 - 153
Einbruchhemmende Türen	Seite 154 - 155
Garagenverbindungstüren	Seite 156 - 157
Feuerschutz Türen	Seite 157

Blendrahmen	Seite 158 - 159
Windfangelemente / Geschosshoch	Seite 160 - 161
Hinterlüftungszargen	Seite 162 - 163
Türblattoptionen und Zargenvarianten ...	Seite 164 - 165
Renovieren	Seite 166
Türdrücker	Seite 167 - 169
Fachbegriffe rund um die Tür	Seite 170
Türblatt und Zargenmaße	Seite 171

1 0 0 %
E C H T

Der Wert des Echten

Entdecken Sie den Unterschied

Je schneller die Zeit wird, desto stärker wächst die Sehnsucht nach authentischen, soliden Dingen. Die hochwertigen Echtholz- und Echtlacktüren von HGM tragen diesem Wunsch nach echter Qualität Rechnung. Mit ausgesuchten Materialien, exzellenter Verarbeitung und zeitlosem Design überzeugen HGM-Türen und -Zargen seit vielen Jahrzehnten.

Seit 1956 steht der Name HGM für das Echte und Unverfälschte. Ohne Wenn und Aber. Das gilt für die Produkte ebenso wie für die Menschen, die sie herstellen. Daran hat auch der Wandel hin zur Industrie 4.0 nichts geändert, den die GRAUTHOFF Türengruppe in den letzten Jahren erlebt hat. Stets ist man sich treu geblieben. Verantwortungsvolles wirtschaften als Teil der gelebten Firmenphilosophie und der maßvolle Umgang mit den Ressourcen ermöglichte den Ausbau zur modernen und nachhaltigen Produktionsstätte, die den Mitarbeitern ein angenehmes Arbeitsumfeld bieten.

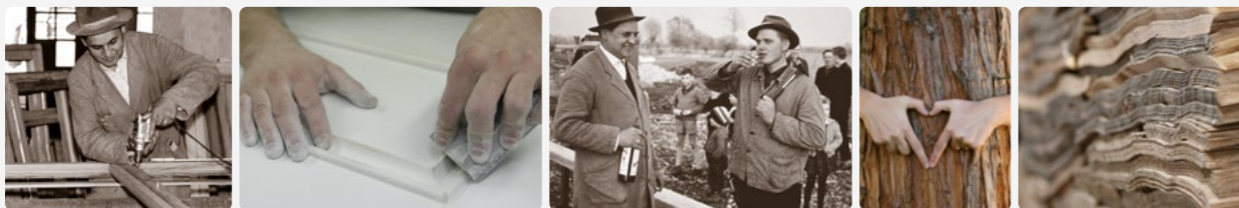

Qualitätsverliebt, traditionsbewusst und verantwortungsvoll gegenüber Mensch und Natur produzieren wir unsere Türen seit 1956 als Familienunternehmen in Deutschland ...

Made in Germany



Aus dem Handwerk - für das Handwerk!



Unser Herz schlägt fürs Handwerk!

HGM Die Marke für Tischler und Schreiner.

Aus Tradition mit dem Handwerk verbunden.

Als Familienunternehmen seit fast 70 Jahren.



Die Liebe zum Handwerk ist eine tiefe Leidenschaft für das Erschaffen von etwas mit den eigenen Händen. Es ist die Freude an der Arbeit mit Materialien und Werkzeugen, um etwas Neues und Schönes zu schaffen. Handwerker sind Menschen, die ihre Fähigkeiten einsetzen, um Produkte zu erstellen, die sowohl funktional als auch ansprechend sind.

Unser Maßstab ist und bleibt, ausschließlich hochwertige Produkte in Handwerkerqualität herzustellen. Dafür geben wir täglich unser Bestes und mit Hilfe modernster Technik und Fertigungssysteme, produzieren wir nach dem Prinzip *Industrie 4.0* Türen und Zargen von höchster Qualität, kommissionsweise und individuell, einbaufertig für den Handwerker. Bei uns ist die industrielle Fertigung kein Widerspruch zum Qualitätsanspruch eines Handwerksproduktes. Denn oft sind es die inneren Werte, die ein Produkt qualitativ hochwertig und langlebig werden lassen.



Wolfgang und Heinz Grauthoff, geschäftsführende Gesellschafter der GRAUTHOFF Türengruppe, leiten das Unternehmen in zweiter Generation an den beiden Standorten in Mastholte und Güsten.

Wolfgang Grauthoff
Geschäftsführender Gesellschafter

Heinz Grauthoff
Geschäftsführender Gesellschafter

Willkommen Zuhause

Wir sind gern Zuhause. Es ist der Ort, an dem wir so sein können, wie wir wirklich sind, ohne Kompromisse. Unser Zuhause ist Ausdruck unserer Persönlichkeit, ist unser sozialer Mittelpunkt und ein Ort der Gastlichkeit, in dem wir Familie und Freunde gern willkommen heißen. Bei der Einrichtung unseres Heims legen wir Wert auf Individualität, hochwertige Materialien und eine perfekte Verarbeitung.

Türen sind ebenso Teil unseres Zuhauses, wie die Möbel, mit denen wir uns umgeben oder wie die Gestaltung von Wänden und Fußböden.

Die Türen von HGM passen sich optimal in jedes Wohnumfeld ein und tragen zu einem echten Wohlfühlambiente bei. Die Echtholz- oder Echtlacktüren lassen sich unaufdringlich in Ihren Wohnraum integrieren oder setzen einen attraktiven Akzent. Denn die Türen von HGM sind das Ergebnis der intensiven Beschäftigung mit dem Thema Wohnen, Einrichten und Design. Kein Türmodell gleicht dem anderen, so dass Sie mit Sicherheit die Tür finden, die in jeder Hinsicht zu Ihnen und Ihrer Lebensart passt.

Willkommen in Ihrem Zuhause!



Alles eine Frage des Stils.

Bei uns finden Sie Echtlack-Türen für jeden Stil, Geschmack und Geldbeutel. Egal in welchem Zuhause Sie sich wohlfühlen – wir haben die passende Tür. Nehmen Sie sich die Zeit bei der Auswahl, denn eine Tür ist viel mehr als die Trennung zwischen zwei Räumen. Sie ist vielmehr Ausdruck Ihres persönlichen Stils und Teil Ihres Zuhauses. Unten finden Sie einige Beispiele für verschiedene Wohnstile und dazu passenden Türmodellen.

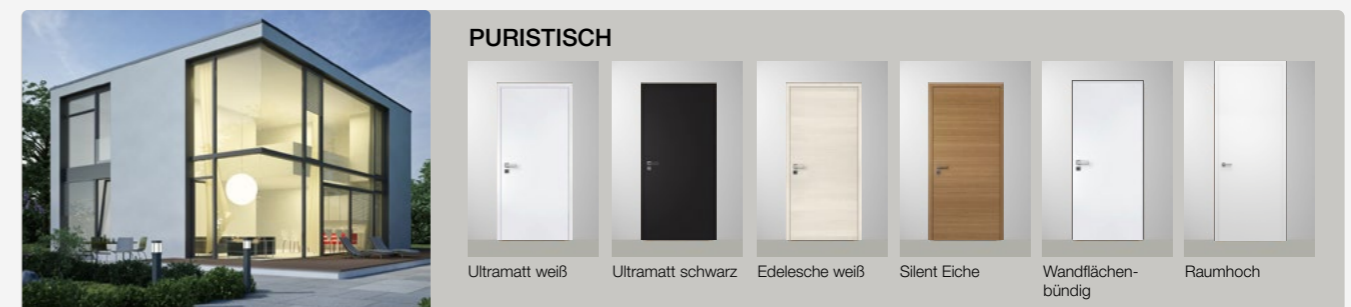
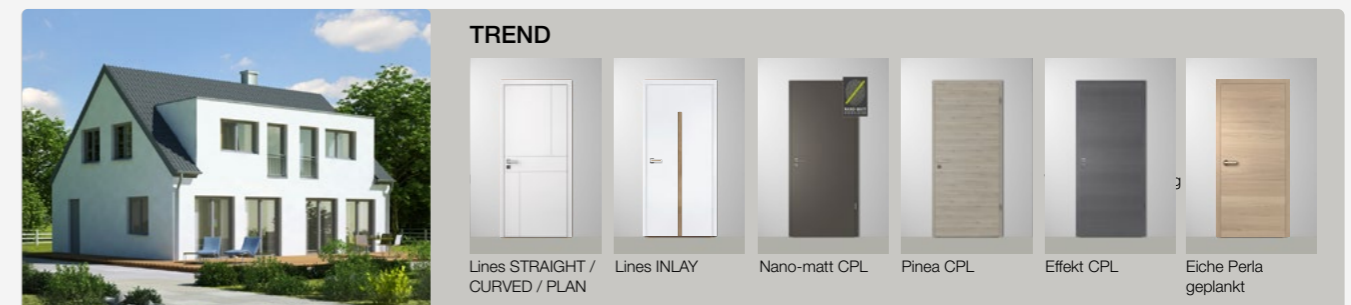

HGM TÜRBLATTAUFBAU

Qualität ganz einfach sichtbar gemacht – denn gerade die inneren Werte zählen!

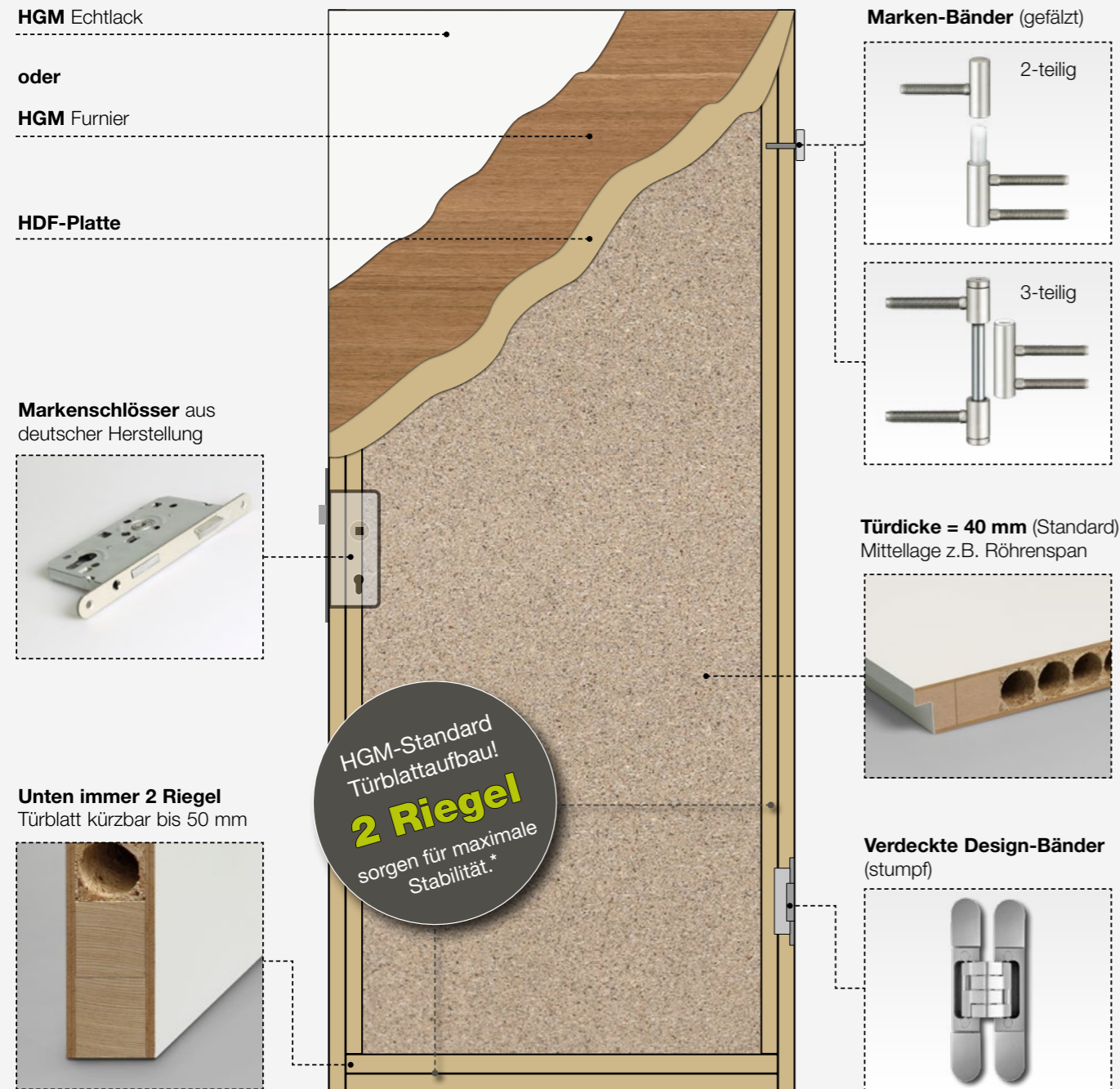

* 2. Riegel = MDF / Fichte / Span-Verstärkungsstreifen zur Stabilisierung im Schloss und Bandbereich.

Herkömmliche Industriequalität = nur 1 Riegel > Türblatt kann sich leichter verziehen (wird krumm)
GRAUTHOFF Qualität = immer 2 Riegel > Höhere Stabilität! Türblatt unten bis zu 5 cm kürzbar!



HGM ZARGEN und BESCHLÄGE

Clevere Details – für technischen und optischen Mehrwert.

Einheitliche Schließblechfräsung

Problemlose Umrüstmöglichkeit einer Standardzarge auf den höheren Sicherheitsstandard WE oder RC2. Das Umrüstset ist separat erhältlich und eine clevere und günstige Alternative zur WE oder RC2 Zarge.



Stahlbandtaschen (gefälzt)

Durch den Einsatz von stabilen Stahlbandtaschen ist das Einhängen einer Ganzglastür oder 40 WE-Tür ohne Austausch der Bandtasche möglich.

Die Bandaufnahme der Metallbandtasche schließt bündig mit der Bekleidung ab.



Dichtungsfarbe aus 6 Farben wählbar

Farbabstimmung mit z.B. schwarzen Beschlägen möglich.



Weiß Grau Schwarz Perlweiß Beige Mittelbraun

Schwarze Beschläge

Zur perfekten Farbabstimmung mit der Drückerausführung in schwarz bieten wir auch weitere Beschlagselemente in schwarz an.



Schließblech Band (gefälzt) Band (stumpf) Griffmuschel

HGM ECHTLACK SEIDENMATT

an **Türblatt, Zarge** und **Kante**



Klingt selbstverständlich, ist es aber nicht.

Aus Kosten- und Fertigungsgründen werden bei der herkömmlichen Türenherstellung unterschiedliche, sichtbare Oberflächenmaterialien für das Türblatt, die Türblattkante und die Zarge eingesetzt. Das kann zu unerwünschten Farbabweichungen führen.

Bei HGM-Echtlack-Türen und -Zargen wird jeweils der gleiche Lack eingesetzt. Das ist ein klares Zeichen für kompromisslose Qualität die Sie sehen und spüren werden.

HGM-Echtlack ist widerstandsfähig und ringfest!

Oberflächen-Farbveränderungen im Laufe der Zeit

Echtlack[®] by HGM

Durch die Lackierung des Türblatts, der Türblattkante und der Zarge entstehen auch im Alterungsprozess kaum sichtbare Farbunterschiede bei Echtlack-Oberflächen.

Konventionelle Verarbeitung

Bei der Verwendung von unterschiedlichen Oberflächenmaterialien für das Türblatt, die Türblattkante und die Zarge, können sich deutlich sichtbare Farbunterschiede im Alterungsprozess ergeben.

Lack-Aufbau für Qualität ohne Kompromisse

Jede unserer lackierten Türen wird in sechs Ebenen lackiert, die jeweils getrocknet und gehärtet werden. Unsere Lackier-Technologie garantiert eine perfekte, ringfeste Echtlack-Oberfläche. Diese besondere Lackqualität kennzeichnen wir daher immer mit dem Etikett „Echtlack by HGM“

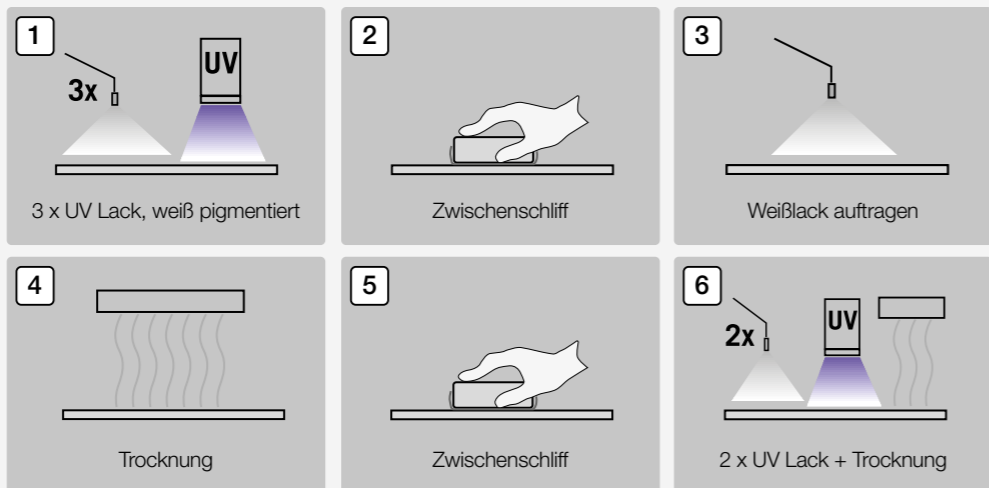

Das geht nur bei HGM ECHTLACK.

Saubere Kanten bei **eckiger-** und **Smart-**Kantenausführung!

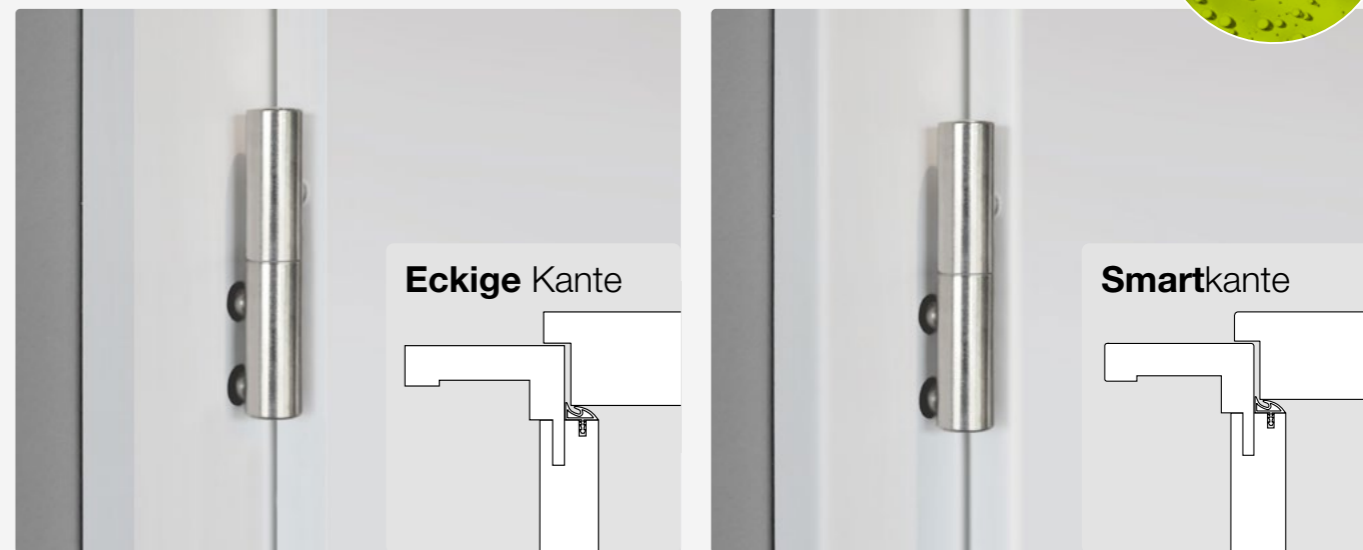

Zargenbekleidungen – Die Breite bestimmt die Optik.

Als Zargenbekleidung bezeichnet man den äußeren, sichtbaren Rahmen um das Türblatt. Durch unterschiedliche Breiten der Zargenbekleidung verändert sich die gesamte Optik eines Tür-Elements.

Bei der **eckigen Ausführung** stehen die folgenden Bekleidungsbreiten zur Auswahl:

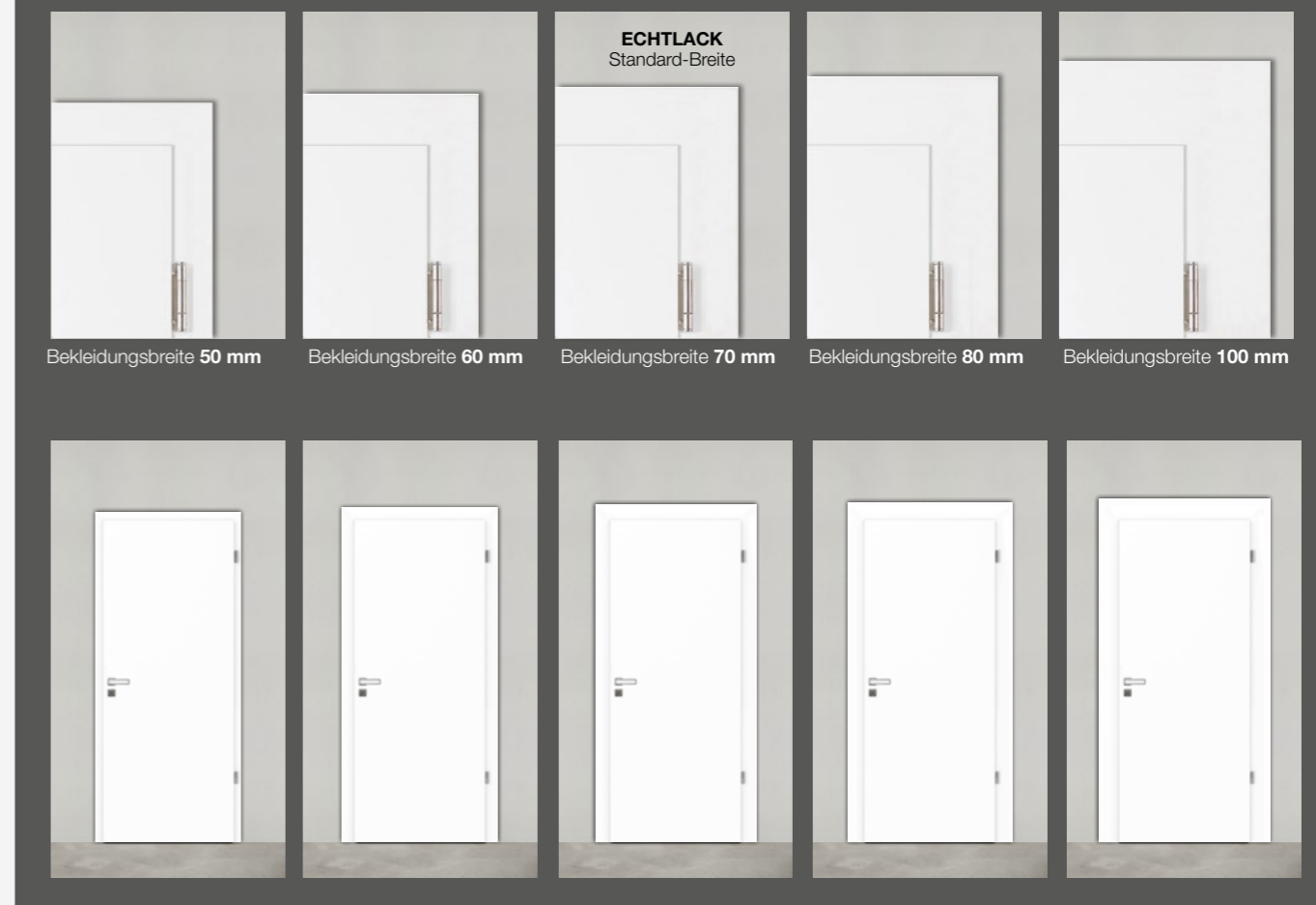

HGM ECHTLACK **ULTRAMATT**

Der zeitlose Look für modernes Design – **Eleganz ohne Glanz.**



Die **HGM ECHTLack** Oberflächen besitzen ein seidenn mattes Oberflächen-Finish. Das wirkt hochwertig und ist pflegeleicht. Bei der **HGM ULTRAMATT** Kollektion ist der Glanzgrad der Lackierung noch einmal deutlich reduziert. Dadurch erhalten die Oberflächen ihren einzigartigen, modernen Charakter – behalten dabei aber die positiven Eigenschaften der HGM-6-fach Lackierung.

Die Klassiker in weiß!



Echtlack **UM** Reinweiß
ähnl. RAL 9010

Echtlack **UM** Verkehrsweiß
ähnl. RAL 9016

Hesse Lignal
inspiring you

Alle HGM **ECHTLack**-Oberflächen werden ausschließlich mit hochwertigen Lacken auf Wasserbasis lackiert. Das ist wichtig für ein gesundes Wohnumfeld und schont die Umwelt!

Die Trendfarben – sorgfältig ausgewählte Farbtöne!

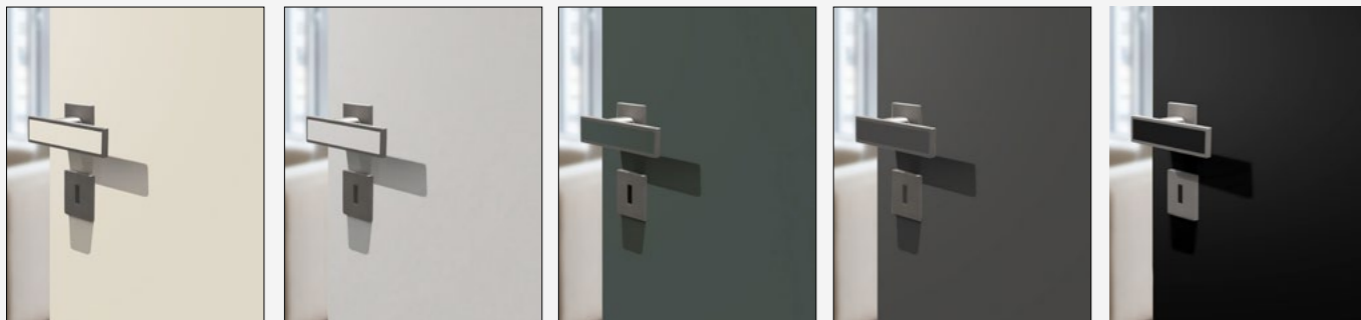

Echtlack **UM** Angora

Echtlack **UM** Lichtgrau

Echtlack **UM** Black Green

Echtlack **UM** Anthrazit

Echtlack **UM** Schwarz

Die Partnerschaft

Das Thema durchgängige und durchdachte Farbkonzepte wird bei GRAUTHOFF bereits seit Jahren weiterentwickelt und optimiert. Durch die enge Zusammenarbeit mit dem Lack-Hersteller **Hesse-Lignal** sind wir in der Lage, ganzheitliche Farbkonzepte anzubieten.

Für alle Farbtöne der HGM-Kollektion – Echtlack können passende Lacke bezogen werden, um weitere Einrichtungselemente im gleichen Farbton lackieren zu können.



HGM ECHTLACK **ULTRAMATT**

Besonders bei Mattlack kommt es auf die **perfekte Farbabstimmung** an!



Echtlack **UM** Angora

Die Farbabstimmung bei der Verwendung des selben Farbtons des gleichen Herstellers für Möbel, Türen und Fenster bietet zahlreiche Vorteile, die sowohl ästhetische als auch praktische Aspekte umfassen. Insgesamt führt die Verwendung des gleichen Farbtons zu einer professionelleren und ansprechenderen Gestaltung von Innenräumen.

Durch Zusammenarbeit mit dem Lack-Hersteller Hesse Lignal kann eine Farbabstimmung gewährleistet werden.



Echtlack **UM** Lichtgrau



Echtlack **UM** Black Green



Echtlack **UM** Anthrazit



Echtlack **UM** Schwarz

Farbgenauigkeit

Verschiedene Hersteller können Abweichungen in der Farbmischung haben. Die Verwendung eines einheitlichen Farbtons gewährleistet, dass die Farbnuancen präzise übereinstimmen, was besonders wichtig ist, wenn Möbel und Türen in unmittelbarem Sichtfeld stehen.

Materialkompatibilität

Lacke des selben Herstellers sind oft aufeinander abgestimmt, was bedeutet, dass sie in Bezug auf Haftung und Flexibilität harmonisieren. Dies kann die Haltbarkeit und Langlebigkeit der Beschichtungen erhöhen.

Wertsteigerung

Ein durchgängiges Farbkonzept kann den ästhetischen Wert eines Raumes steigern und möglicherweise auch den Wiederverkaufswert einer Immobilie erhöhen.

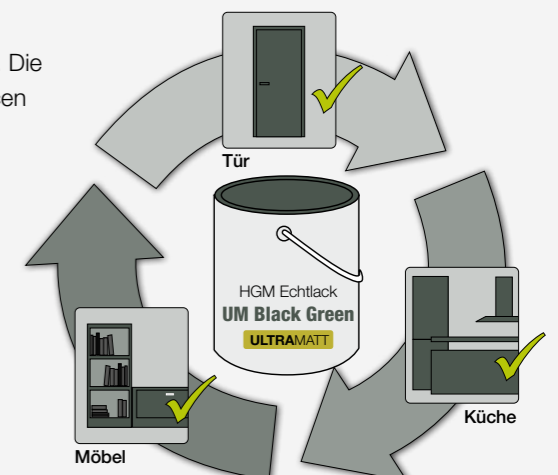

Um eine möglichst gleichmäßige und glatte Fläche zu erzeugen, werden HGM-Echtlack-Türen und -Zargen in 6-Schichten von modernsten Bearbeitungsmaschinen lackiert. Für die HGM-PREMIUM Ausführung werden die Türen und Zargen von Hand lackiert. Die aufwändige Methode der Handlackierung erzeugt eine noch gleichmäßigere und wertigere Oberfläche.



PREMIUMLACK
Handmade

Durch die Handlackierung ist eine individuelle Anpassung der Farben in unterschiedlichen Glanzgraden möglich.

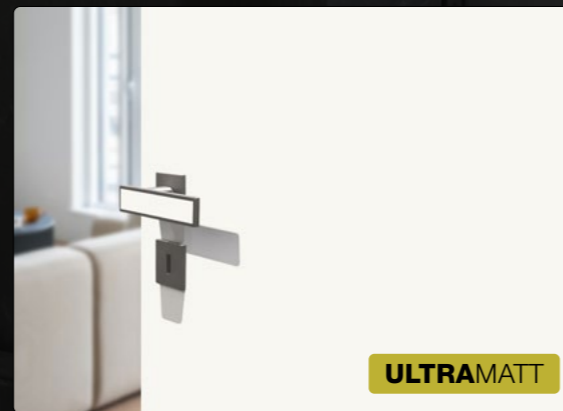

Nutzen Sie die Vorteile der HGM-PREMIUM Ausführung und statten ihr HGM-Türelement mit weiteren optischen und technischen Feinheiten aus. Die hier gezeigten Eigenschaften und Ausführungen sind beim HGM-PREMIUM Element bereits inklusive.

Dezente Micro-Fase



im Gehrungsbereich der Zarge für einen perfekten Übergang bei eckigen PREMIUMLACK Zargen.

Handlackierung

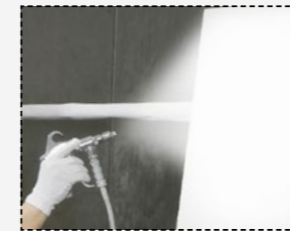

bei PREMIUMLACK Oberflächen

Flüsterkomfort-Schloss (gefälzt)



inkl. WE-Schließblech

Magnetschloss (stumpf)



inkl. Magnet-Schließblech

3-teilige Bänder (gefälzt)



Zwischenschliff



von Hand bei PREMIUMLACK Stiltüren und Rillentüren

Hartholzrahmen



2 Massivholzriegel
Klimaklasse II
Beanspruchungsgruppe S

Verdeckte Design-Bänder (stumpf)

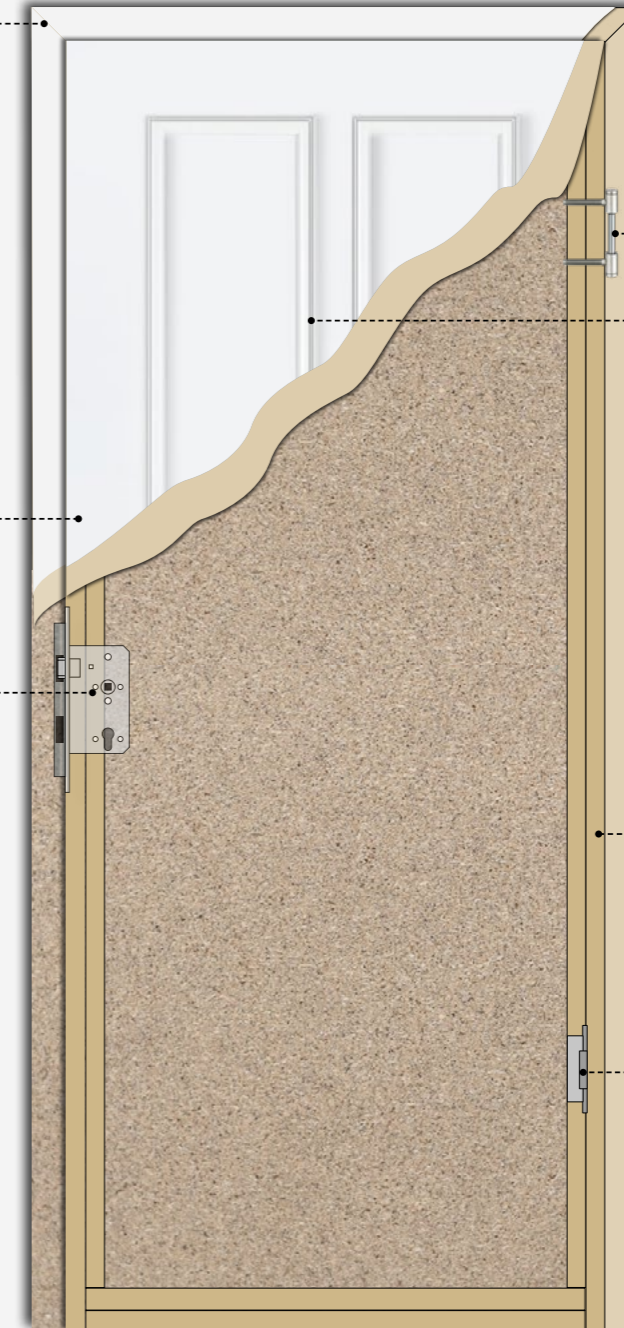
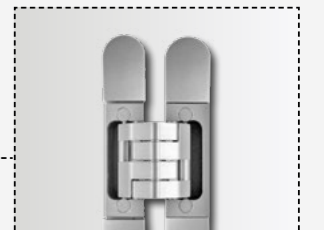

Weiß, glatte Türen

Weiß steht in unserer Kultur für das Wesentliche, das Wahre, das Eigentliche. Auch wenn inzwischen vermehrt Farbe ins Spiel gekommen ist, spielt Weiß in unserer Architektur noch immer eine gewichtige Rolle. Die Gründe liegen auf der Hand: Keine Oberflächenfarbe ist so gut kombinierbar mit der restlichen Raumausstattung wie Weiß. Zudem wirken Weißlack-Zimmertüren äußerst edel und hochwertig.



Gefälzte Türen | Natürlich mit Echtlack

Die Qualität einer Weißlacktür setzt sich aus vielen Einzelfaktoren zusammen. Eine HGM-Echtlacktür wird in sechs Schichten lackiert, die jeweils getrocknet und gehärtet werden. Türblatt, Zarge und Kante werden mit dem gleichen Lack versehen.



Detail | Gefälzt

Als ‚gefälzt‘ bezeichnet man die Standard-Ausführung. Dabei liegt das Türblatt auf der Zargen-Bekleidung auf.

Modell Glatt | gefälzt | Echtlack ähnl. RAL 9016 | Zarge eckig, 70 mm

OPTIONAL
HGM
PREMIUMLACK
Handmade

Stumpfe Türen | Kleines Detail, große Wirkung!

Stumpfe Türen und Zargen in Weiß sind aus dem modernen Wohnambiente nicht mehr wegzudenken. Angenehm zurückhaltend und minimalistisch stecken sie voller Details die man sehen und spüren kann. Die perfekte Lackoberfläche auf der Tür, der Zarge und den Kanten wird auch nach Jahren noch begeistern.



Detail | Stumpf

Bei der stumpfen Ausführung bildet das Türblatt eine annähernd bündige Ebene mit der Zargen-Bekleidung.

Modell Glatt | stumpf | Echtlack ähnl. RAL 9016 | Zarge eckig, 70 mm

OPTIONAL
HGM
PREMIUMLACK
Handmade

Kanten-Varianten | Gefälzt

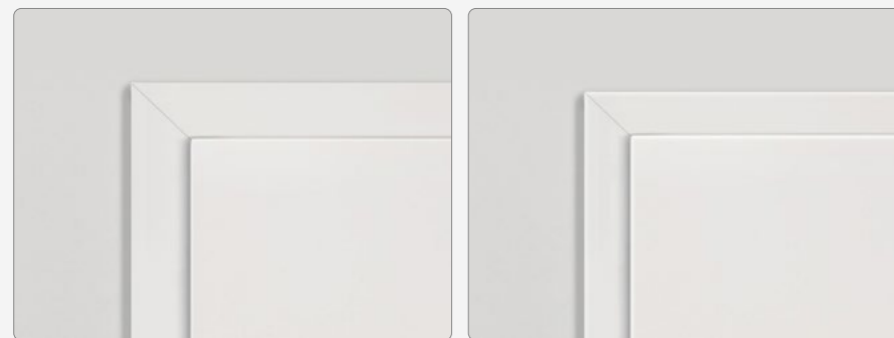

Gefälzt mit eckiger Kante, Bekleidung 70 mm

Gefälzt mit **Smartkante**, Bekleidung 60 mm

Band | Gefälzt



2-teiliges Standard-Band

Band | Stumpf

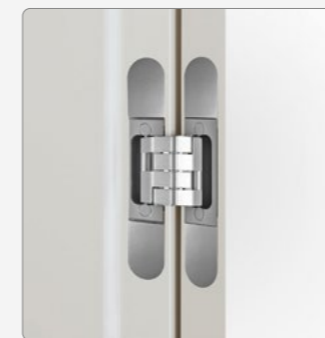

Verdeckt liegendes Design-Band

Stumpf mit Magnetschloss



Beim Magnetschloss ist das Schließblech bei geschlossener Tür nicht sichtbar, da die Falle erst bei vollständig geschlossener Tür magnetisch verriegelt, ohne dass ein mechanischer Kontakt zum Schließblech nötig ist. Dadurch reduziert sich auch das Schließgeräusch deutlich.



Schiebetür mit LA 44, Glas Float hell | Echtlack ähnl. RAL 9010 | Schiebetürzarge mit Schienenkasten auf der Wand, mit Einlaufblock

Schiebetüren

Schiebetüren kommen immer dann zum Einsatz, wenn es platzsparend zugehen soll. Grundsätzlich kann man zwischen 2 Einbauvarianten unterscheiden: **Schiebetür auf der Wand:** bei dieser Einbauvariante wird der Schienenkasten auf die Wand montiert und die Tür läuft auch sichtbar vor der Wand.

Schiebetür in der Wand: hier läuft das Türblatt zwischen zwei Wandhälften und wird an einer ebenfalls eingelassenen Deckenschiene geführt.

Verschiedene Systeme, wie der klassische Holz- oder Echtlack-Schiebetürkasten oder das puristische GT-Schiebetürsystem stehen zur Verwirklichung individueller Gestaltungswünsche zur Verfügung.



Schiebetür | Echtlack ähnl. RAL 9016 | GT-Schiebesystem Edelstahl, mit Holzzarge Echtlack ähnl. RAL 9016 | Griffmuschel 4253



Schiebetür | Echtlack Schwarz ähnl. RAL 9005 | GT-Schiebesystem Schwarz | Griffmuschel 4251 eckig, Schwarz



Schiebetür mit Sprossenrahmen | Echtlack ähnl. RAL 9010 | Schiebetürzarge mit Schienenkasten in der Wand

Griffmuscheln und Griffstangen



Standard Griffmuschel



Griffmuschel abschließbar



Griffstange

Weitere Schiebetürbeschläge siehe Seite 164

Schiebetürsystem Oberflächen



Oberfläche Edelstahl



Oberfläche Schwarz

Weitere Schiebetürsysteme siehe Seite 165

Lichtausschnitte

Lust auf Licht? Türen mit Lichtausschnittverglasungen holen das helle und freundliche Tageslicht in die eigenen vier Wände und sorgen für echte Wohlfühlatmosfera. Sie haben die Wahl aus einer Vielzahl an klassischen und innovativen Gläsern.



Modell Glatt mit LA 115, stumpf, Glas Float bronze | Echtlack ähnl. RAL 9016



Türblatt mit Lichtausschnitt, Glasleiste Typ L

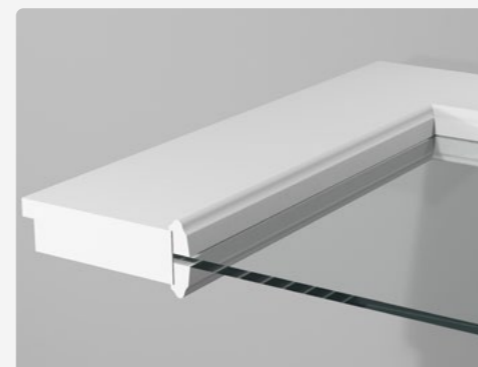

Türblatt mit Lichtausschnitt, Glasleiste Typ B



Modell Glatt mit Lichtausschnitt LA 6, gefälzt, Glas Float grau, 1-seitig sat. | Echtlack Seidengrau ähnl. NCS 1500 N | Zarge eckig, 70 mm

Lichtausschnitt | Typen



Lichtausschnitt | Verglasungen

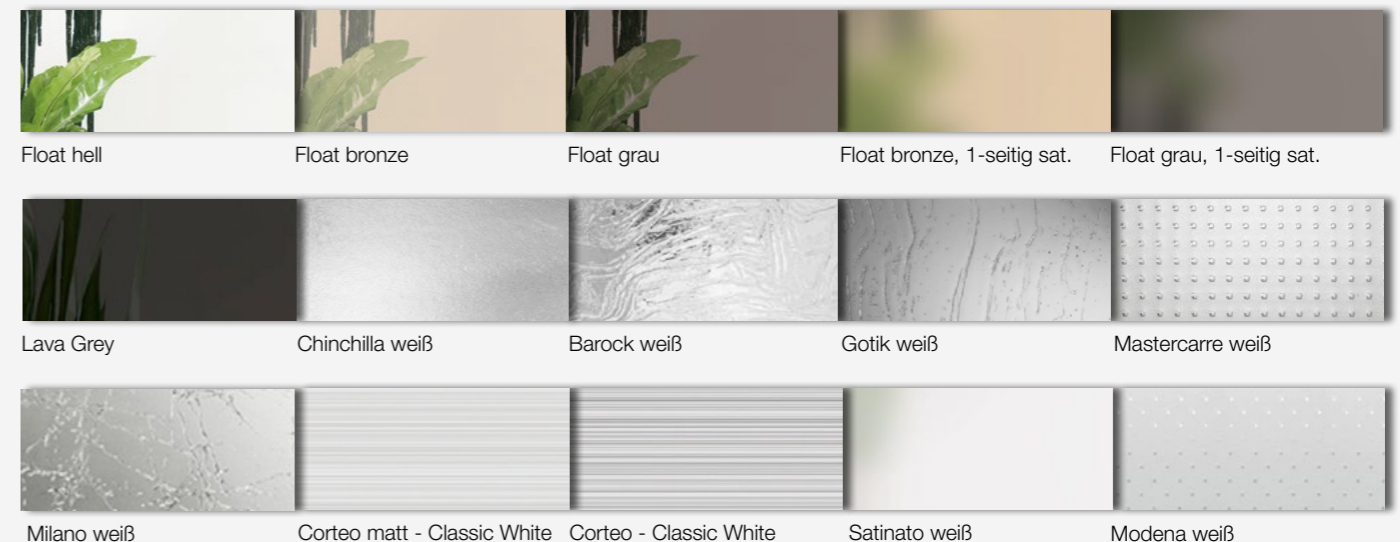

Lichtausschnitt LA 110 | Die moderne Alternative.

Lichtausschnitte gibt es in vielen Varianten mit unterschiedlichen Verglasungen. Eine neue Variante – mit minimalen Friesbreiten und dadurch maximaler Glasgröße – ist eine elegante und moderne Alternative zu herkömmlichen Lichtausschnitten oder Ganzglastüren.

Lichtausschnitt LA 110 | stumpf

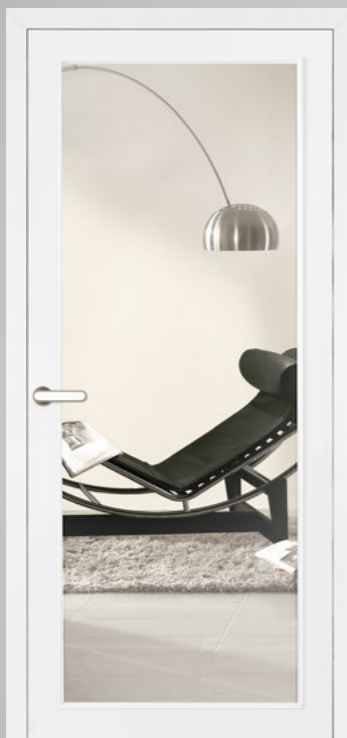

Modell Glatt mit Lichtausschnitt LA 110, stumpf, Glas Float hell
Echtlack ähnl. RAL 9016 | Zarge **Smartkante**, 60 mm

Lichtausschnitt LA 110 | gefälzt



Modell Glatt mit Lichtausschnitt LA 110, gefälzt, Glas Float grau
Echtlack ähnl. RAL 9016 | Zarge **Smartkante**, 60 mm



Modell Glatt mit Lichtausschnitt LA 110, gefälzt, Glas Float hell | Echtlack ähnl. RAL 9016 | Zarge **Smartkante**, 60 mm

Türen mit Glas – im Vergleich

Moderne Lichtausschnitte wie der LA 110 sind eine interessante Alternative zu Ganzglastüren.

Vorteil: Das Türblatt kann in der gleichen Optik und mit den gleichen Beschlägen wie die übrigen Türen der Wohnung – wahlweise gefälzt oder stumpf – ausgeführt sein. Dabei ist die Glasfläche fast genauso groß wie bei einer Ganzglastür. Zudem wirken die symmetrischen Proportionen deutlich moderner als beim Standard-Lichtausschnitt LA 3. Verschiedene Glasarten runden das Gesamtbild ab und sind auf Wunsch transparent oder undurchsichtig.



Lichtausschnitt LA 3 = Standard-LA

Ganzglastür

Lichtausschnitt LA 110

licht & harmonie Glastürband (GTG)

- Puristisches Design und perfekte Technik
- Besondere Ästhetik durch neuen Bandsitz
- Keine optische Unterbrechung im Zargenspiegel
- Unverwechselbare dezente Optik

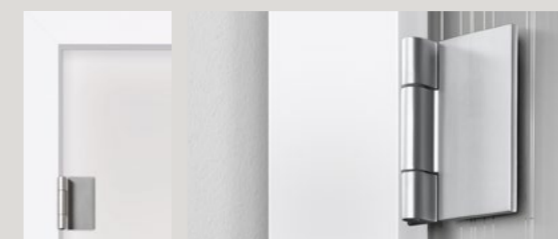

Detail GTG-Glastürband



Ganzglastür mit Standard-Band



Ganzglastür mit GTG-Band

Sprossenrahmen | Klassisch oder modern.

Die Lines-Sprossen sind die ideale Ergänzung zu dem Lichtausschnitt LA 110, der eine maximale Glasfläche und damit größtmögliche Transparenz bietet. Die schmalen Sprossen nehmen die Formensprache der **Lines STRAIGHT** Serie (Seite 40 - 43) auf und geben der Tür dadurch eine moderne Note.

Lines Sprossen



Echtlack Weiß RAL 9016, LA 110, Lines-Sprossen, Glas Float hell



Echtlack **UM** Seidengrau, LA 110, Lines-Sprossen, Glas Float hell



Echtlack **UM** Anthrazit, LA 110, Lines-Sprossen, Glas Float grau

Lines-Sprossen | Leichtigkeit und Transparenz.

Die Lines-Sprossen sind die ideale Ergänzung zu dem Lichtausschnitt LA 110, der eine maximale Glasfläche und damit größtmögliche Transparenz bietet. Die schmalen Sprossen nehmen die Formensprache der **Lines STRAIGHT** Serie auf und geben der Tür dadurch eine moderne Note.



Modell Glatt | Echtlack Weiß RAL 9010 | Lichtausschnitt LA 110, Lines-Sprossen, Glas Float hell

Weitere Sprossenrahmen

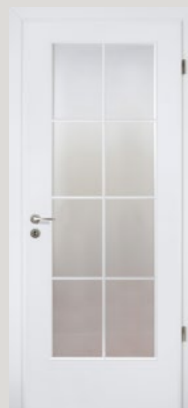

Standard

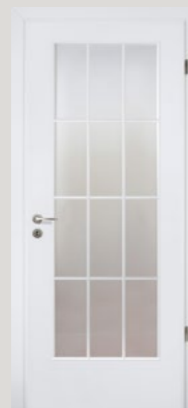

Sonder

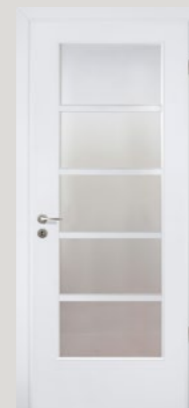

Quinto

Feste Sprossen



LA 3 Felder



LA 4 Felder

Schiebetüren mit Lines Sprossen



Modell Glatt | Schiebetür 2-flügelig mit 2 feststehenden Seitenteilen Lichtausschnitt LA 110 | Lines-Sprossen, Glas Float grau | Echtlack Dunkelgrau

Detail Lines Sprossen

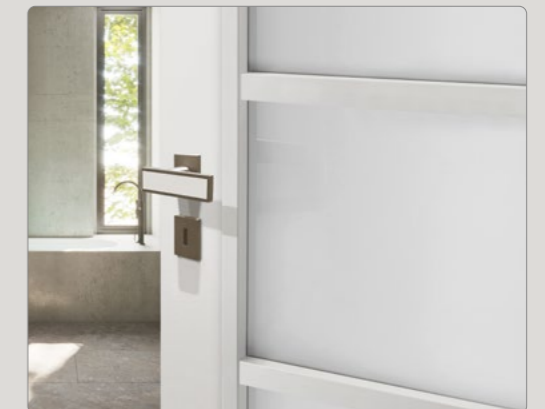

Modell Glatt | LA 110 | Lines-Sprossen, Glas Satinato

ULTRAMATT | Farbkollektion**Der zeitlose Look für modernes Design****Eleganz ohne Glanz.**

Matt-lackierte Oberflächen erfreuen sich in der heutigen Designwelt großer Beliebtheit, und das aus gutem Grund. Technisch gesehen bieten sie einige Vorteile, die sie von glänzenden Oberflächen abheben. Außerdem verleihen matte Oberflächen den Dingen ein modernes und elegantes Aussehen.



Modell Glatt, stumpf | Echtlack **UM Black Green** | Zarge eckig, 70 mm

Die Farbtöne der HGM **ULTRAMATT Kollektion.**

Die HGM Ultramatt Kollektion besteht neben den beiden Weißtönen aus sorgfältig ausgewählten Trend-Farbtönen, die an die Trendfarben der Möbel- und Küchenhersteller angelehnt ist.



Echtlack
UM Reinweiß
ähnl. RAL 9010

Echtlack
UM Verkehrsweiß
ähnl. RAL 9016

Echtlack
UM Lichtgrau

Echtlack
UM Angora

Echtlack
UM Black Green

Echtlack
UM Anthrazit

Echtlack
UM Schwarz

ULTRAMATT | Farbkollektion**Auf die perfekte Farbabstimmung kommt es an!**

Die exakte Farbabstimmung bei der Verwendung desselben Farbtons des gleichen Herstellers für Möbel, Türen und Fenster bietet zahlreiche Vorteile, die sowohl ästhetische als auch praktische Aspekte umfassen. Insgesamt führt die Verwendung des gleichen Farbtons zu einer professionelleren und ansprechenderen Gestaltung von Innenräumen, die sowohl funktional als auch visuell überzeugt.



Modell Glatt, stumpf | Höhe 2222 mm | Echtlack **UM Schwarz** | Zarge eckig, 70 mm

Angora ULTRAMATT – beeindruckend anders.

Es muss nicht immer Weiß sein. Der Farbton Angora matt ist kein Zufallsprodukt, sondern das Resultat langer und sorgfältiger Recherche. Dieser einmalige Farbton besitzt genau die ausgewogene Mischung aus Emotionalität und Neutralität, die ein Produkt haben muss, das lange Zeit in Gebrauch ist.



Nuancen machen den Unterschied.

Diese Beispielbilder verdeutlichen, wie harmonisch eine Angora ULTRAMATT Tür in einem Wohnambiente wirkt.



Die exakte Farbabstimmung bei der Verwendung desselben Farbtons des gleichen Herstellers für Möbel, Türen und Fenster bietet zahlreiche Vorteile, die sowohl ästhetische als auch praktische Aspekte umfassen.

Türen mit Applikationen – perfekt für Echtlack-ULTRAMATT!

Die edlen Linien verleihen den Türen eine schlanke und ansprechende Silhouette, die sich harmonisch in verschiedene Einrichtungsstile einfügt. Die sorgfältig gestalteten Fräsungen oder Applikationen setzen besondere Akzente und schaffen eine faszinierende Tiefenwirkung - perfekt für matte Oberflächen.



Türblatt Lines PLAN Typ 113p
Echtlack **UM Lichtgrau**

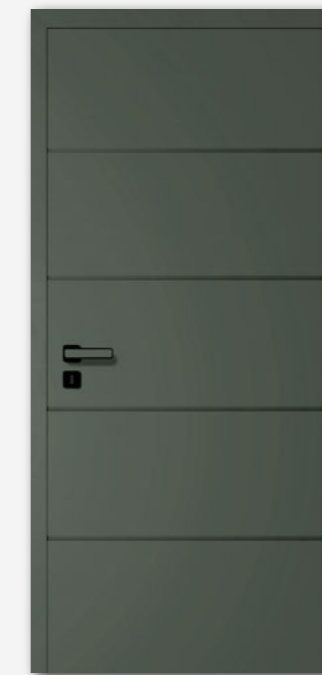

Türblatt Lines CURVED Typ 101c
Echtlack **UM Black Green**



Türblatt Lines STRAIGHT Typ 285s
Echtlack **UM Anthrazit**

Aktuelle Loft-Optiken

im Designverbund mit Glas für eine harmonische Raumgestaltung.



linesPlus Glastür Typ 10
auf Float hell, Zarge:
Echtlack **UM Lichtgrau**



linesPlus Glastür Typ 1
auf Float hell, Zarge:
Echtlack **UM Black Green**



linesPlus Glastür Typ 10
auf Float hell, Zarge:
Echtlack **UM Anthrazit**



linesPlus Glastür Typ 15
auf Float hell, Zarge:
Echtlack **UM Schwarz**

Stiltüren müssen nicht immer weiß sein!

Klassische Stiltüren können durchaus modern wirken – und zwar auf eine Weise, die Tradition mit zeitgenössischem Design vereint. Zwar sind Stiltüren im Ursprung mit traditionellen Stilen verbunden, doch ihre Eleganz und handwerkliche Qualität bieten eine hervorragende Basis, um moderne Akzente zu setzen und Räume in einem zeitgemäßen Kontext neu zu interpretieren.

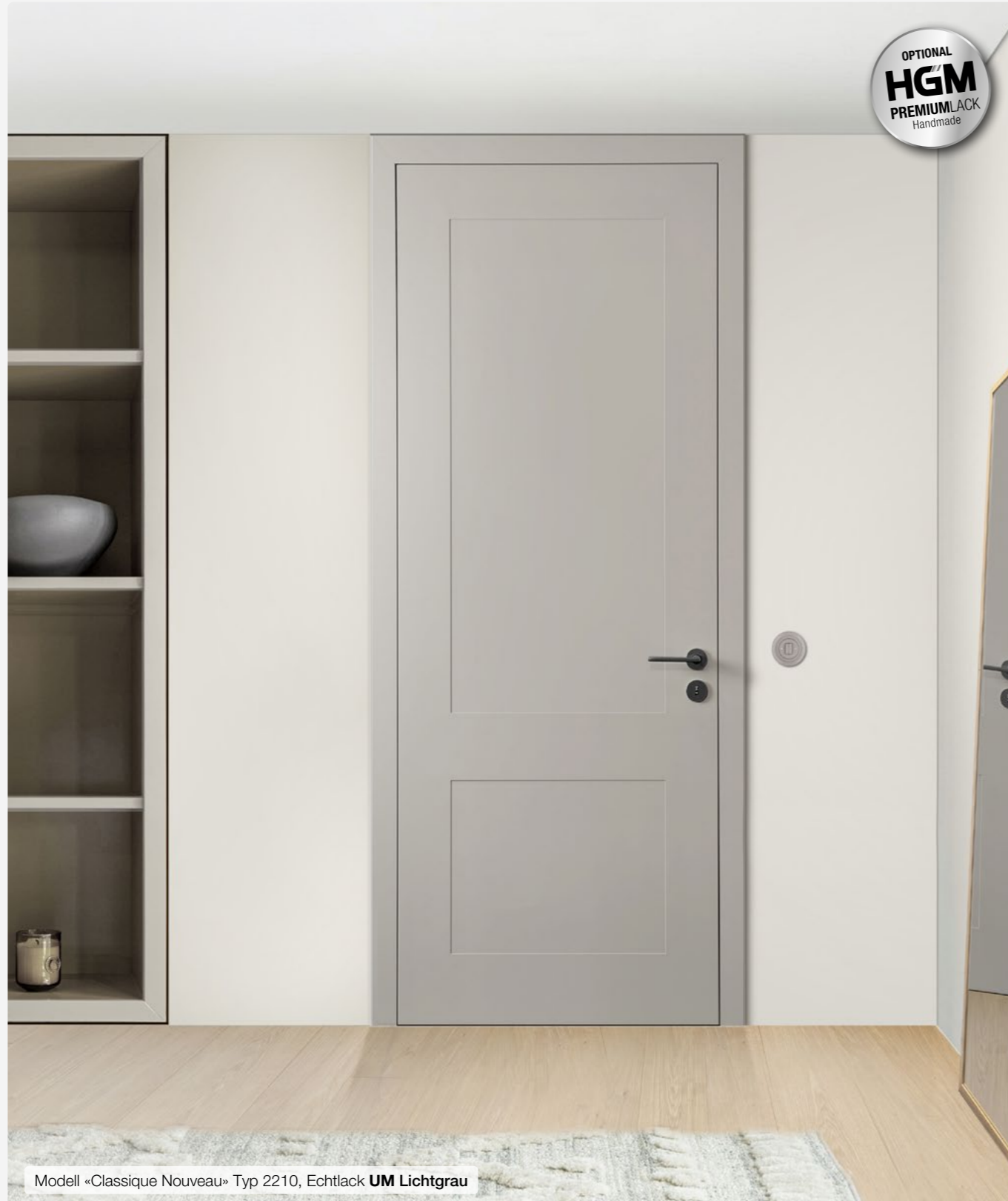

Jedes Detail zählt!

Oft sind es gerade die kleinen, unauffälligen Elemente, die den Unterschied zwischen etwas Gutem und etwas Großartigem ausmachen. Details sind nicht nur ergänzende Elemente, sondern die Essenz dessen, was wir erleben und wahrnehmen.



Unsere Stiltürklassiker – Extra-Eleganz durch Mattlack-Oberflächen!



Invers öffnende Türen

Verschiedene bauliche Gegebenheiten führen dazu, dass unterschiedliche Öffnungsrichtungen bei Türen erforderlich sind. Um trotz unterschiedlicher Öffnungsrichtungen eine gleiche Optik zu erhalten (z.B. bei mehreren Türen nebeneinander in einem Flur), empfiehlt sich der Einsatz von invers öffnenden Türen. Die Ansicht der Türen ist von außen gleich – trotz verschiedener Öffnungsrichtungen.



Ausführung Invers | Querschnitt

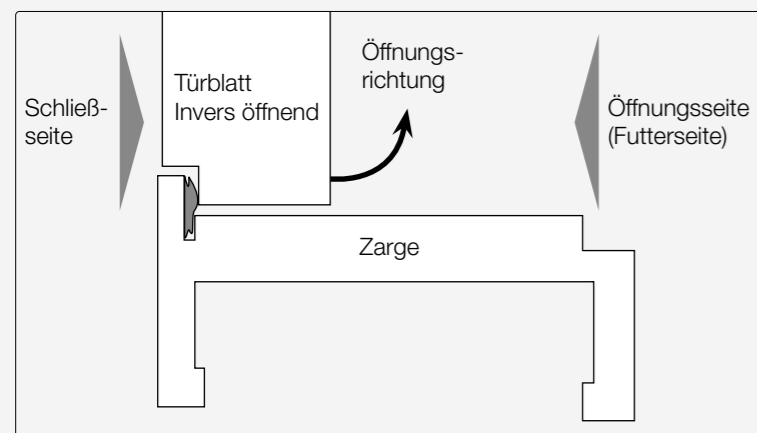

Im geschlossenen Zustand ist die Schließseite bündig. Die inverse Tür hat eine entgegengesetzte Öffnung - zur Futterseite des Elements.

Ausführung Invers | Beispiel

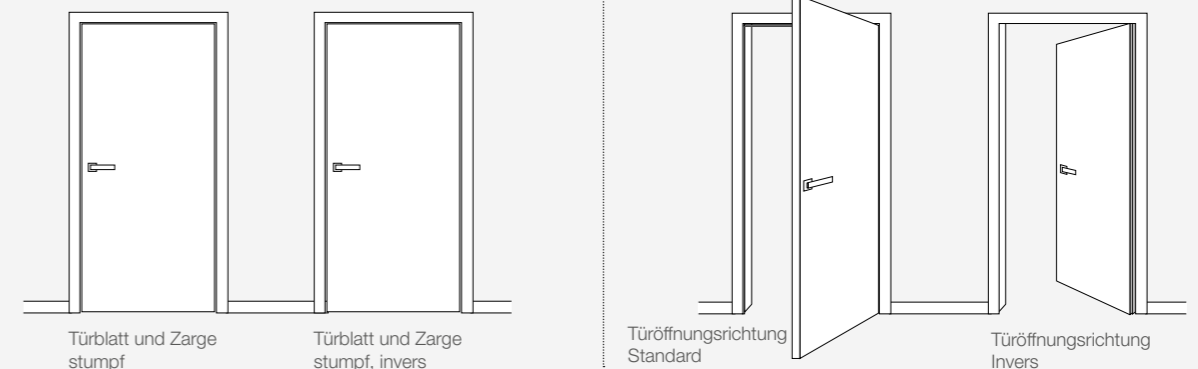

Eine typische Flur-Situation, bei der mehrere Türen nebeneinander liegen. Im geschlossenen Zustand haben die Türen aus einem Blickwinkel die gleiche Optik und normalerweise die gleiche Öffnungsrichtung. Wenn es bauliche Gegebenheiten nicht anders zulassen, kann die Öffnungsrichtung variiert werden.



PURO 40 | Wandflächenbündiges Zargensystem

Durchdachte Detaillösungen der PURO 40 Zarge, wie die einklickbaren Putznetze, erleichtern den Einbau und verhindern die Haarrissbildung. Die Zarge wird fest mit der Wand verbunden und die Wand kann nach dem Einbau wie gewünscht gestaltet werden. Dabei spielt es keine Rolle ob die Wand gestrichen oder tapeziert wird, denn durch die Möglichkeit der bauseitigen Lackierung der PURO 40 Zarge passt sie sich jedem Ihrer Wünsche an.



Einfache Montage | Durchdachtes Einbausystem.

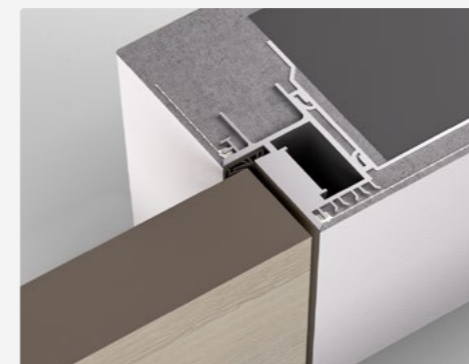

PURO 40 | normal öffnend



PURO 40 | invers öffnend



Weitere Infos zum Thema PURO 40 finden Sie im Spezial-Flyer und unter www.grauthoff.com

Die Standard-HGM-Echtlack-Tür ...

Bereits in der Standard-Ausführung erhalten Sie ein qualitativ hochwertiges Türelement „Made in Germany“. Am Beispiel einer WC Tür, lassen sich die optischen Möglichkeiten besonders einfach darstellen.



Modell Glatt, gefälzt | Echtlack Weiß ähnl. RAL 9016 | Zarge eckig, 60 mm

Details Standard-WC-Tür:

Gefälzte Ausführung

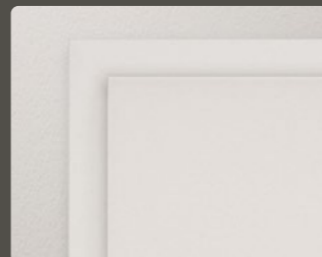

Standard WC Drückergarnitur

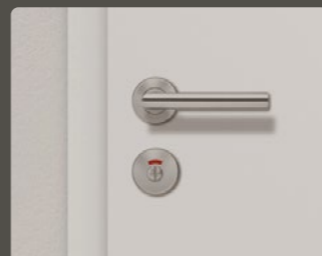

Standard Band, 2-teilig



Kunststoff Lüftungsgitter



... wird in 3 Schritten zur **Designtür!**

Ausstattungsdetails, die mit wenig Mehraufwand oder Kosten verbunden sind, das Türelement aber extrem aufwerten und an die bereits bei der Bestellung gedacht werden sollte.



Modell Glatt, stumpf | Echtlack Seidengrau ähnl. NCS S 1500 | Zarge eckig, 50 mm

Details Design-WC-Tür:

Stumpfe Ausführung mit verdeckten Bändern



WC-Schließung in den Drücker integriert. Die Ver- und Entriegelung der Tür erfolgt durch Ziehen bzw. Drücken des Türdrückers.

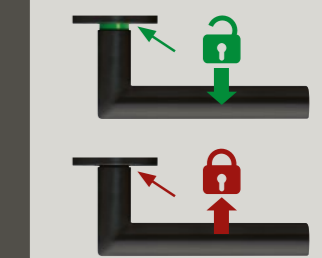

Hinterlüftungszarge als elegante Alternative zum Lüftungsgitter
Weitere Infos Seite 150/151



Bereits die Standard-Ausführung setzt **Qualitätsmaßstäbe:**

Je nach gewünschter Ausführung besitzen Türblatt und Zarge eine 6-fach Echtlack Lackierung, die eine homogene und ringfeste Oberfläche garantiert. Markenschlösser und Beschläge, sowie ein stabile Rahmenkonstruktion, sorgen für eine hohe Stabilität und gewährleisten über viele Jahre hinweg eine einwandfreie Alltagstauglichkeit.



Röhrenspan-Mittellage



Qualitäts-Schloss

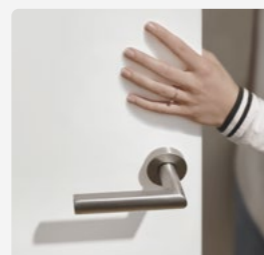

Ringfeste Oberfläche

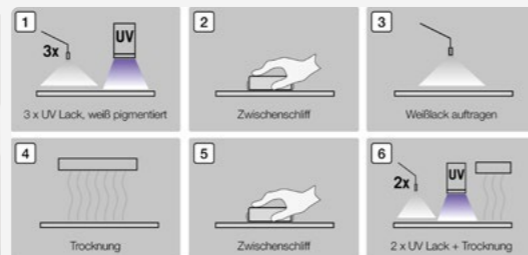

6-fach Lackierung

Weitere **optionale** Ausstattungsmöglichkeiten:

Oft müssen WC-Türen besondere Anforderungen erfüllen. Neben der Möglichkeit die Tür zu verschließen sollte auch eine ausreichende Belüftung – besonders bei kleineren, fensterlosen WCs – gewährleistet sein. Hierfür bieten wir optisch und technisch elegante Alternativen zu den herkömmlichen Möglichkeiten.



Klimastabilität und Schallschutz

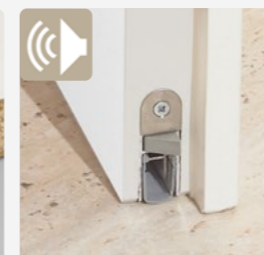

Design Drücker mit farblich zur Tür passendem Inlay.

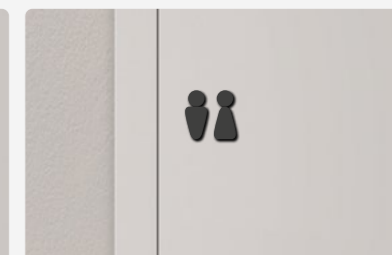

ADD ON Beschriftung – Zur eleganten Kennzeichnung des WCs.

Typen-Übersicht

Lines CURVED | Lines STRAIGHT | Lines PLAN | Lines INLAY

ORIGINAL
DESIGNverbund

HGM®
100% ECHT

ASTRA®
TÜREN · MODERN · NACHHALTIG

Lines CURVED | Lines STRAIGHT Rillenfräsungen



Lieferbar für alle HGM ECHTLack-Oberflächen.
Nicht für ASTRA CPL Oberflächen lieferbar.

Typenauswahl



Weitere Typen



Zur Unterscheidung der Ausführungen wird bei den Typenbezeichnungen jeweils ein „c“ für „curved“ bzw. ein „s“ für „straight“ hinter die Typen-Nummer gesetzt.

Lines PLAN Eingelegte, schmale Applikationen

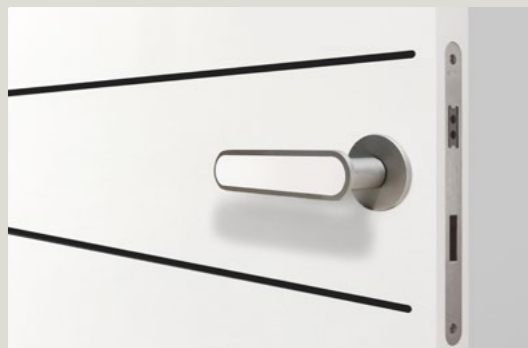

Lieferbar für alle HGM ECHTLack Oberflächen.
Auch für ASTRA CPL Oberflächen lieferbar.

Typenauswahl

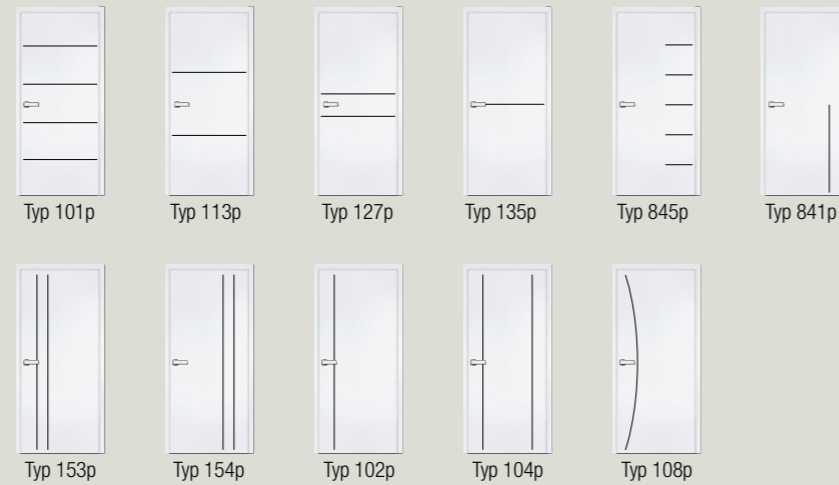

Weitere Typen



Applikationsfarben (Für alle Typen möglich)



Lines INLAY Eingelegte, breite Applikationen



Lieferbar für alle HGM ECHTLack-Oberflächen.

Typen mit Furnier INLAY



Typen mit Linoleum INLAY



Holzarten: Furnier INLAY*

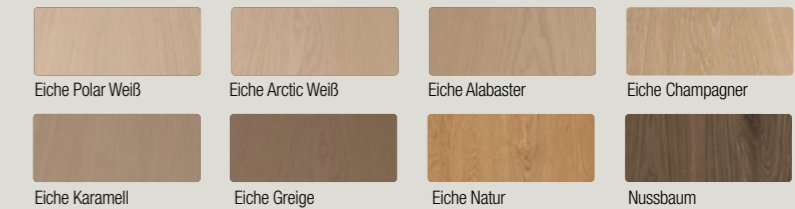

Farbtöne: Linoleum INLAY

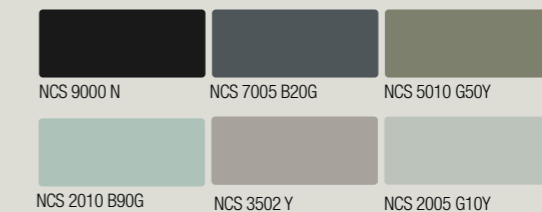

* Bei den Typen 830i / 827i / 801i mit Furnier-Inlay ist der Furnierverlauf „quer“. Bei allen restlichen Typen „aufrecht“.
Wird ein Plug In Drücker zu der „Lines INLAY Furnier“ Serie bestellt, ist die Furnierichtung beim Drücker immer „quer“.



Detail Lines CURVED | Typ 282c, stumpf mit Magnetschloss | Drücker Arondi ›Plug In‹

Lines **CURVED** | Lines **STRAIGHT**

Türen mit Rillenfräsungen verleihen einer lackierten Tür das besondere Etwas. Zwei verschiedene Rillen-Formen sind wählbar und geben der Tür ihr eigenes Gesicht. Viele Designs sind möglich, von geradlinig bis geschwungen lassen sich die Türen ganz nach Wunsch der Inneneinrichtung anpassen.

Lines **CURVED** | schmale Rillenfräsung



Fräsungsbreite ca. 5 mm

Lines **STRAIGHT** | breite Rillenfräsung



Fräsungsbreite ca. 12 mm

Lines CURVED

Dezente Highlights in Weiß!

Die beliebten Rillenfräsungsmotive bieten wir auf Wunsch in zwei Ausführungen an. Die **CURVED** Serie besticht durch ihre schmale und flache Rillenfräsung. Das führt zu einer dezenten Linienführung, während bei der Variante **STRAIGHT** die Fräsungen breiter und mit einer abgeschrägten Kanten ausgeführt werden. Bei der Lackqualität gibt es allerdings keine Unterschiede – beide Varianten besitzen dieselbe HGM Echtlack-Qualität.



Lines **CURVED** Typ 101c



Lines **CURVED** Typ 288c



Lines **CURVED** Typ 127c

Lines CURVED | Querschnitt

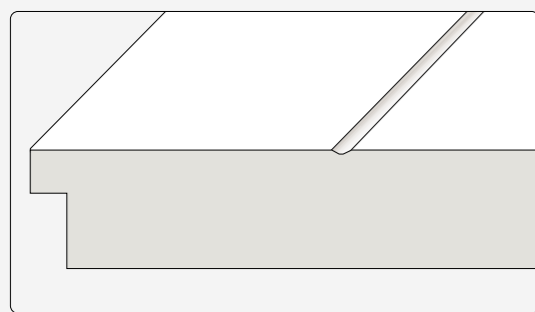

Fräsung schmal und abgerundet

Lines CURVED | Typen



Typ 101c

Typ 288c

Typ 127c

Typ 113c



Modell Lines CURVED | Typ 157c, gefälzt | Echtlack ähnl. RAL 9016 | Zarge **Smart**kante, 60 mm

Lines CURVED | Typen



Typ 103c

Typ 157c

Typ 281c

Typ 282c

Typ 285c

Typ 824c

Typ 845c

Weitere Typen siehe Seite 40 / 41



Detail Lines STRAIGHT | Typ 282s, stumpf mit Magnetschloss | Drücker Arondi Plug In

Lines STRAIGHT | Querschnitt

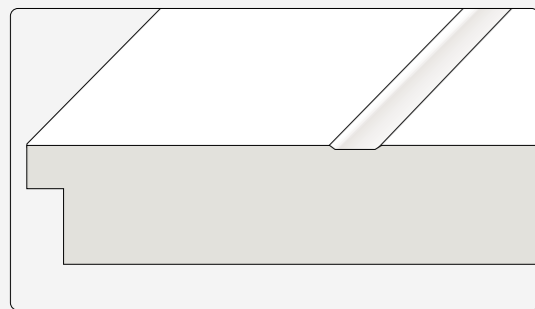

Fräsung breit, Kanten abgeschrägt

Lines STRAIGHT | Typen



Typ 101s

Typ 288s

Typ 127s

Typ 113s

Lines STRAIGHT

Spannende Optik in vielen Varianten!

Türen mit Rillenfräsungen verleihen einer lackierten Tür immer das besondere Etwas.

Die Variante **Lines STRAIGHT**, die sich durch eine breitere und optisch flachere Fräsung gegenüber der **Lines CURVED** Serie auszeichnet, erzeugt eine unaufgeregte und gleichmäßige Optik.

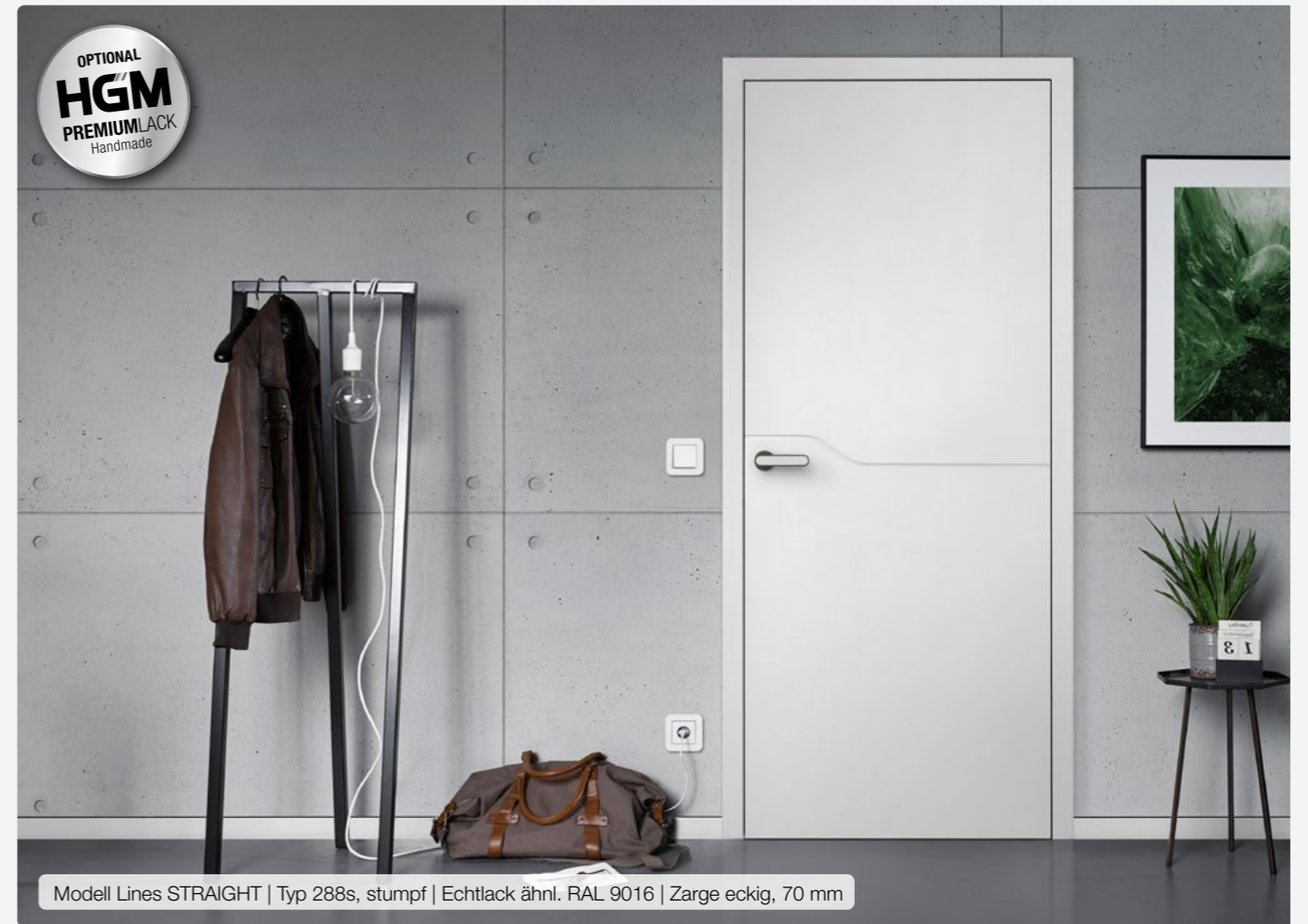

Modell Lines STRAIGHT | Typ 288s, stumpf | Echtlack ähnl. RAL 9016 | Zarge eckig, 70 mm

Lines STRAIGHT | Typen



Typ 103s

Typ 157s

Typ 281s

Typ 282s

Typ 285s

Typ 842s

Typ 285s

Weitere Typen siehe Seite 40 / 41

Lines STRAIGHT

Feine Linien und schöne Formen.

Die exklusiven Lines STRAIGHT Typen wurden perfekt auf die flach ausgeführten Rillenfräsungen abgestimmt. Nur so erhält diese Kollektion ihre unverwechselbare Optik.

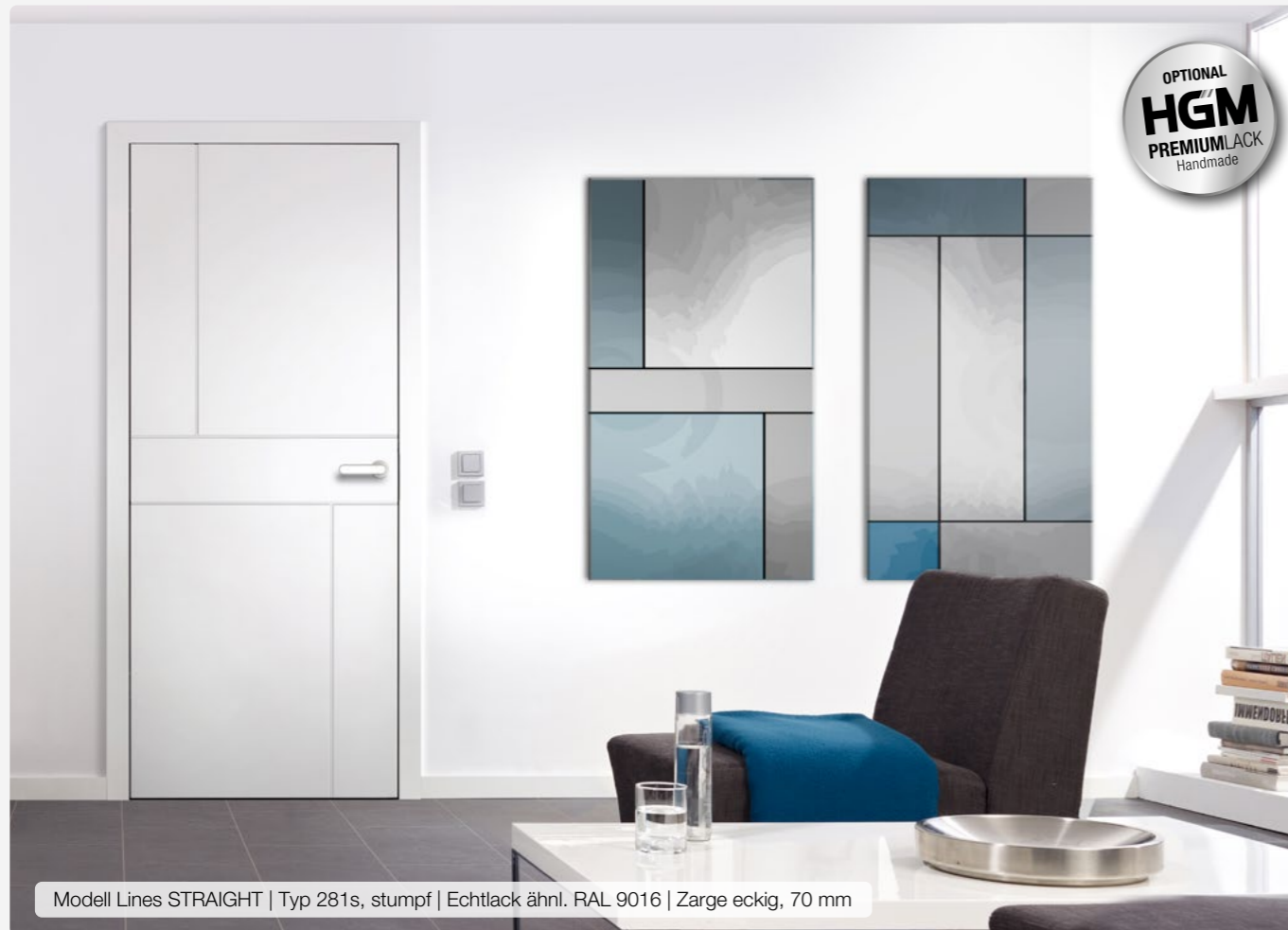

Modell Lines STRAIGHT | Typ 281s, stumpf | Echtlack ähnl. RAL 9016 | Zarge eckig, 70 mm

Lines STRAIGHT – Details



Die flach ausgeführten Rillenfräsungen wirken besonders elegant und lassen saubere und glatte Übergänge, auch bei sich kreuzenden Linien, zu.



Modell Lines STRAIGHT | Typ 127s, gefälzt mit **Smartkante** | Echtlack ähnl. RAL 9016 | Zarge mit **Smartkante**, 60 mm

Designabstimmung im Detail

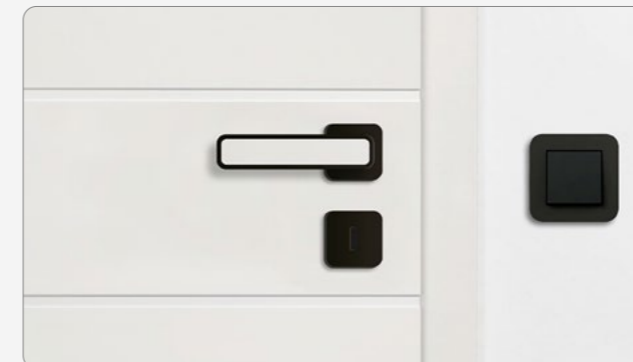

Oft sind es die kleinen Details, die perfektes Design ausmachen. Hier ist der Türdrücker in Form und Farbe auf den Lichtschalter abgestimmt.

Drücker Curved ›Plug In‹

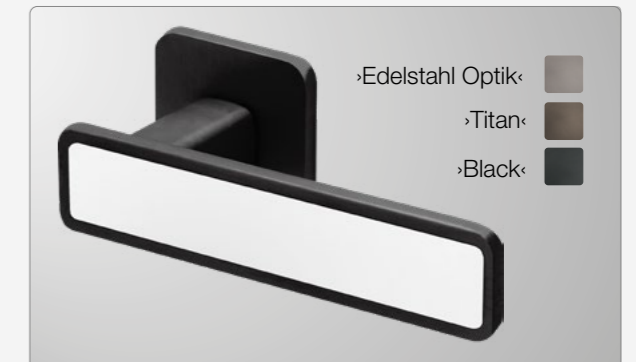

ORIGINAL
DESIGNverbund

HGM licht & harmonie.

Der Designverbund unserer Produktmarken **licht & harmonie** – Spezialist für Ganzglastüren – und HGM mit den innovativen Echtlack-Türen, ermöglicht die Kombination verschiedener Materialien bei gleichen Motiven.

Am Beispiel Typ 113 / Typ 10 zeigt sich die Vielfalt der Möglichkeiten. Ob mit Lines PLAN, STRAIGHT oder CURVED lässt sich eine harmonische Verbindung zur linesPlus Glasoptik herstellen. Das Spiel mit den ULTRAMATT Farbtönen verleiht der Tür und der Zarge einen sanften und edlen Charakter.



Türblatt Lines STRAIGHT Typ 113s
Echtlack **UM Weißlack** ähnl. RAL 9016



Türblatt Lines PLAN Typ 113p
Echtlack **UM Lichtgrau**



linesPlus Glastür Typ 10 auf Float hell,
Zarge: Echtlack **UM Lichtgrau**

Lines STRAIGHT | Typen im Designverbund mit I & h Ganzglastüren



HGM Lines STRAIGHT Typ 281s



I&h Ganzglastür Typ 281



HGM Lines STRAIGHT Typ 283s



I&h Ganzglastür Typ 283

Alle Türen sind im Maß 860 x 2110 mm dargestellt. Bei anderen Türhöhen ergibt sich eine geänderte Optik. Alle Glastürabbildungen mit **Impuls GTG Beschlagset**.

ORIGINAL
DESIGNverbund

HGM licht & harmonie.



licht & harmonie Ganzglastür, linesPlus Typ 15, Schwarz RAL 9005

Ausgewählte **Lines STRAIGHT-Typen** sind auch als licht & harmonie Ganzglastüren im Designverbund erhältlich.



Typ 281s



Typ 282s



Typ 283s



Typ 285s



Typ 286s



Typ 287s

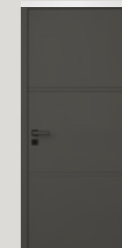

Typ 213s

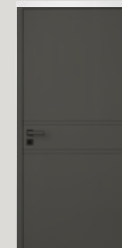

Typ 227s



Typ 288s

Lines STRAIGHT | Typen im Designverbund mit I&h Ganzglastüren „linesPlus“



HGM Lines STRAIGHT Typ 285s



I&h Ganzglastür linesPlus Typ 10



HGM Lines STRAIGHT Typ 286s



I&h Ganzglastür linesPlus Typ 15

Alle Türen sind im Maß 860 x 2110 mm dargestellt. Bei anderen Türhöhen ergibt sich eine geänderte Optik. Alle Glastürabbildungen mit **Impuls GTG Beschlagset**.



Modell Lines STRAIGHT | WE-SK 1, stumpf | Typ 286s | Echtlack **UM Black Green**

ULTRAMATT

ORIGINAL
DESIGNverbund
HGM licht & harmonie.

Es muss nicht immer **schwarz oder weiß** sein.

Farben beeinflussen unsere Stimmung. Eine sanfte Pastellfarbe kann beruhigend wirken, während kräftige Töne Energie und Lebensfreude ausstrahlen. Wählen Sie die Farbe, die zu Ihrer gewünschten Atmosphäre passt! Dabei haben Sie die Wahl zwischen transparenten Glastüren mit dem LOFT-Design oder den vielseitigen Möglichkeiten einer ECHTLACK Tür – zum Beispiel als WE- oder Funktionstür – ebenfalls mit verbindenden LOFT-Charakter.



linesPlus Glastür Typ 10 auf Float hell
Zarge: Echtlack **UM Black Green**

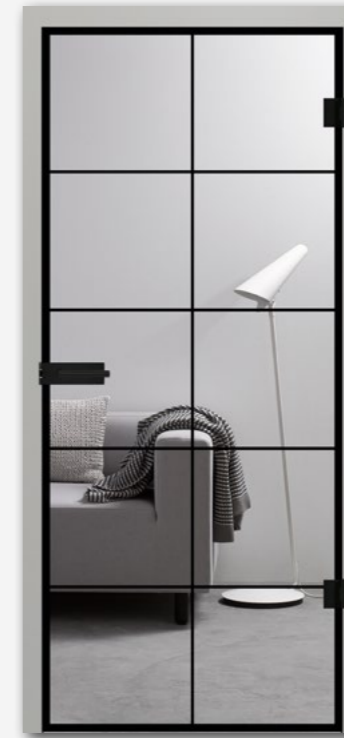

linesPlus Glastür Typ 10 auf Float hell
Zarge: Echtlack **UM Lichtgrau**



Türblatt + Zarge: Echtlack **UM Anthrazit**
Lines STRAIGHT Typ 285s

LOFT Design weiß RAL 9016



Türblatt und Zarge:
Echtlack **UM Weiß**
Lines STRAIGHT
Typ 286s

Glastür Typ 15
auf Float hell
Zarge Aluminium weiß
Typ 286s

LOFT Design Anthrazit



Türblatt und Zarge:
Echtlack **UM Anthrazit**
Lines STRAIGHT
Typ 286s

Glastür Typ 15
auf Float hell
Zarge Aluminium
Anthrazit

LOFT Design schwarz



Türblatt und Zarge:
Echtlack **UM Schwarz**
Lines STRAIGHT
Typ 286s

Glastür Typ 15
auf Float hell
Zarge Aluminium
schwarz

Die einfache Variante **CPL NANO MATT**



ASTRA NANO-MATT CPL Zargen sind in 3 Farbtönen erhältlich und sind die einfache Kombination mit einer linesPlus Glastür.

Die vielseitige Variante **ECHTLACK ULTRAMATT Oberfläche**

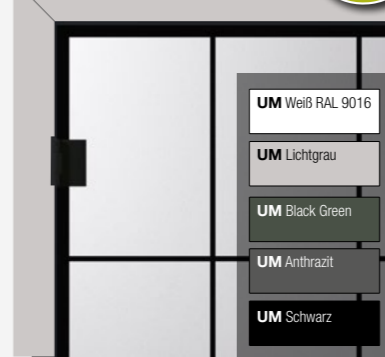

HGM ECHTLACK ULTRAMATT Zargen sind in 6 Standard-Farbtönen erhältlich. Auf Wunsch sind weitere Farben möglich.

Die puristische Variante **Aluminium Oberfläche**

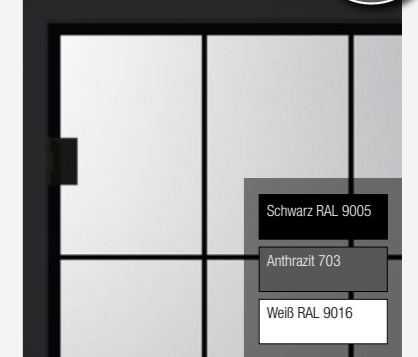

Aluminium Zargen sind in 3 perfekt abgestimmten Farbtönen erhältlich. Das kühle Aluminium-Finish passt besonders gut zu den Loft-Glastüren.



Modell Lines PLAN | Typ 127p | 2-flügelig, stumpf | Echtlack ähnl. RAL 9016 | Applikation Schwarz

Lines PLAN Elegante Applikationen

Extravagante Lösungen lassen sich mit dem Türmodell Lines Plan verwirklichen: Lineare, eingelassene Applikationen, z.B. in edlem Schwarz, schmücken dezent das Türblatt. Die Applikationen sind auch in Edelstahl-Optik und matt-vernickelter Optik lieferbar.



Modell Lines PLAN | Typ 101p, gefälzt | Echtlack ähnl. RAL 9016 | Applikation Schwarz | Zarge eckig, 70 mm

Lines PLAN | Querschnitt

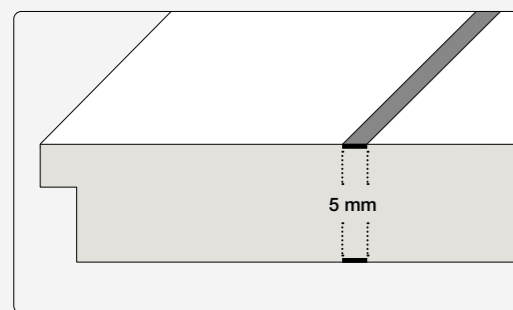

Die ca. 5 mm breite Lines PLAN Applikation ist **bündig** in das Türblatt eingelassen und in ›Schwarz‹, ›Nickel-Optik‹ oder ›Edelstahl-Optik‹ erhältlich.

Lines PLAN | Typen

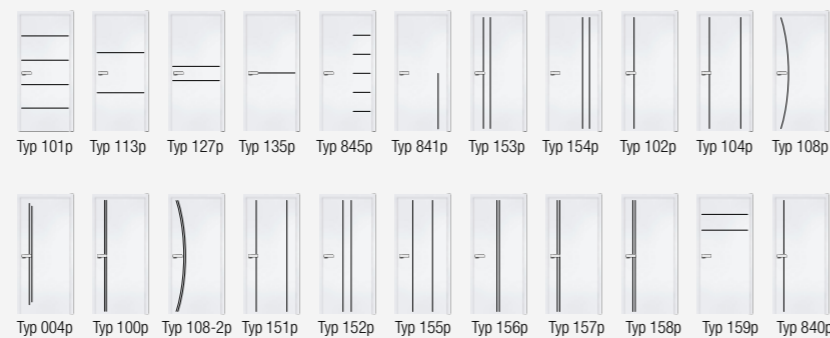

Beschläge in Schwarz | Perfektion im Detail.

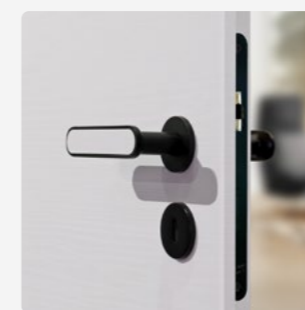

Drücker ARONDI Plug In ›Black‹
Schloss mit Flüsterkomfort
Schlossstulp Schwarz



Schließblech Schwarz



3-teiliges Band
V4426 Schwarz

Schwarz-Weiß Gegensätze ziehen sich an

Schwarze Lines Plan Applikationen, in Kombination mit den schwarzen Drückern ›Ellisse‹, ›Arondi‹ oder ›Quadro‹ und schwarzen Bändern sind wie für einander gemacht und setzen zu dem weißen Türblatt perfekte Akzente.

ORIGINAL
DESIGNverbund

Lines PLAN

Vielfalt für individuelle Gestaltung

Feine Linien als Kontrast zu den glatten Türoberflächen sind ein optimales Gestaltungsmittel und geben der Tür ihre besondere Optik. Dadurch lassen sich spannende und kontrastreiche Effekte erzielen.



Lines PLAN | Individuell bei allen **Echtlack-** und **CPL-Oberflächen** möglich.



Lines PLAN | Applikationsfarben

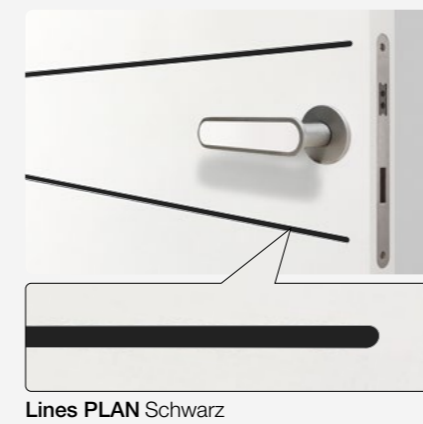



Modell Lines INLAY | Typ 827i | stumpf | Echtlack ähnl. RAL 9016 | Applikation Furnier Nussbaum | Curved ›Plug In‹



Lines INLAY

Zwei Ausführungen – unzählige Möglichkeiten

Lines INLAY ermöglicht mit den verschiedenen Inlay-Materialien aufgrund der größeren Applikationsbreite die perfekte Wirkung. Ob mit edlen Holzeinlagen passend zum Fußboden oder farbigen Linoleumstreifen als Farbtupfer – die Möglichkeiten sind außergewöhnlich und vielfältig. Die verschiedenen Applikationstypen in zwei Breiten gehen jeweils eine Verbindung mit der Tür, dem Drücker oder der Umgebung ein.

Lines INLAY **Furnier**



Typ 962i - Applikation Nussbaum

Lines INLAY **Linoleum**



Typ 876i - Applikation Linoleum NCS 5010 G50Y

Lines INLAY + Curved ›Plug In‹ – Perfekt kombiniert

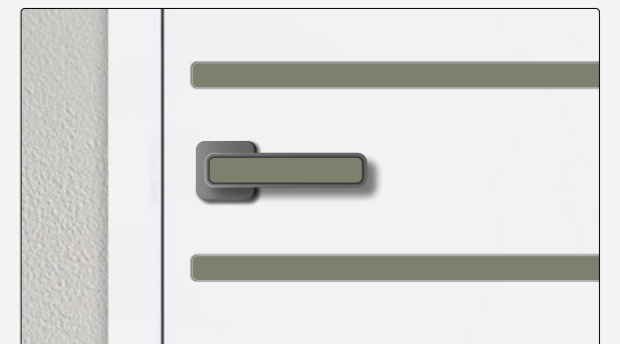
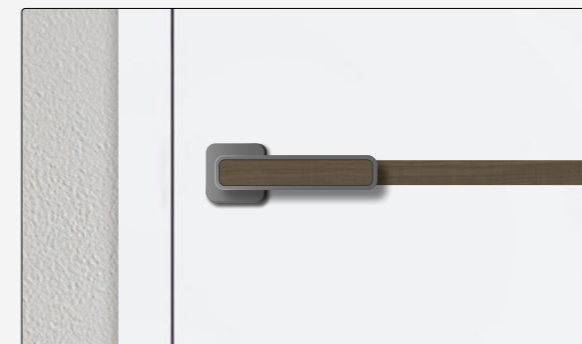

Bei dem neuen Curved ›Plug In‹ Drücker greift das individuelle Inlay im Drücker die Form und die Rundung der Lines INLAY-Applikation auf. Dadurch entsteht optisch eine besonders harmonische Kombination von Drücker und Türblatt.



Lines INLAY **Furnier**

Die perfekte Verbindung von Tür und Fußboden.

In das Türblatt eingelegte Applikationen sind immer eine optisch interessante Aufwertung des Tür-Elements und können eine Verbindung zum Raum schaffen. Die Furnier-Einleger sind im gleichen Furnier möglich wie zum Beispiel MEISTER Parkettböden. Die bis zum Boden durchlaufenden Lines INLAY Typen stellen so eine perfekten Übergang zum Fußboden her.

Lines INLAY **Furnier** – Typen

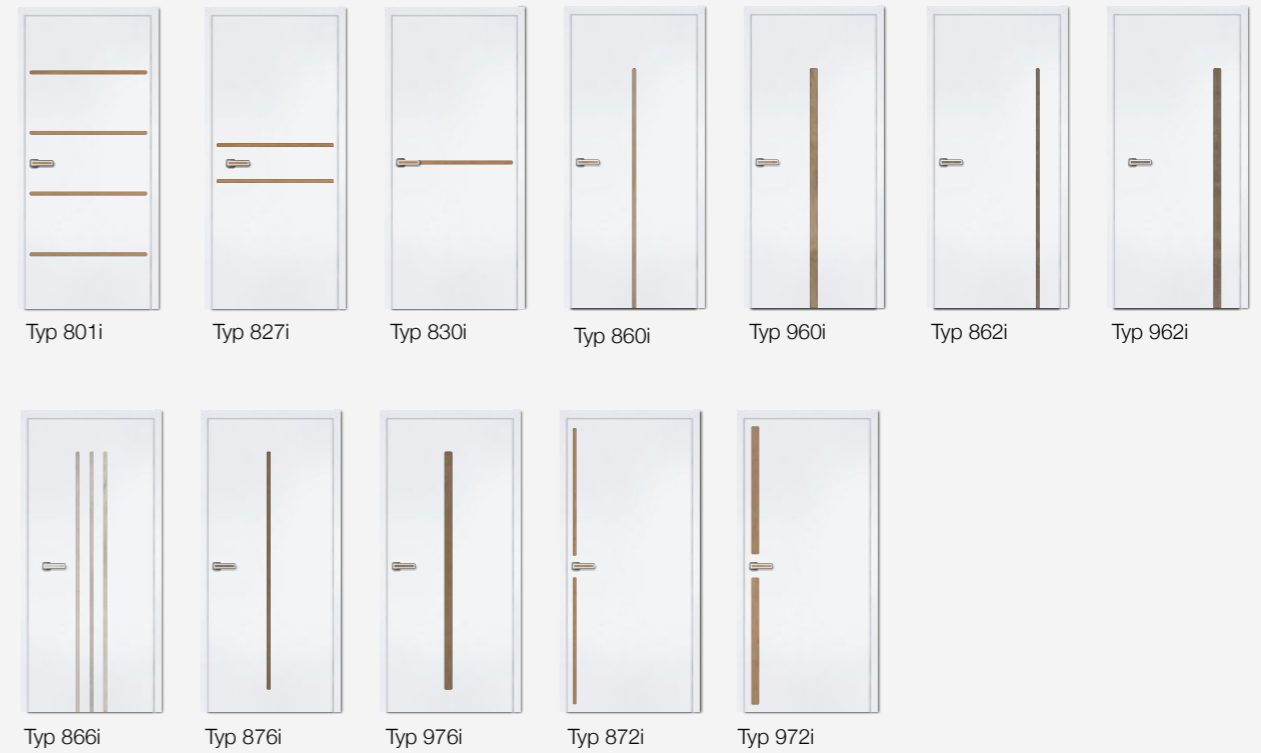

Lines INLAY **Furnier** – Inlay Oberflächen

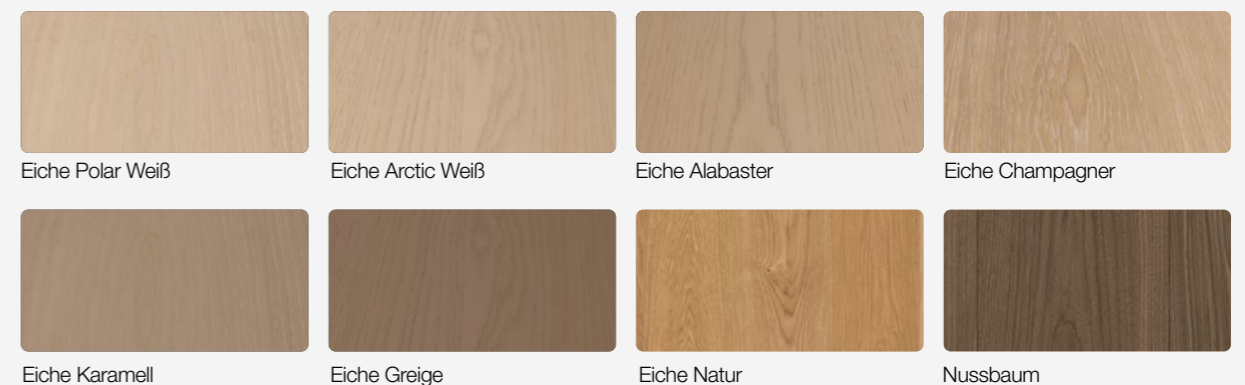

Lines INLAY **Furnier** – Optische Verbindung zum Fußboden



Die Lines **INLAY** Furnier-Oberflächen sind auf die beliebten Parkett-Oberflächen »Eiche« und »Nussbaum« abgestimmt. So lässt sich das Inlay passend mit dem Fußboden kombinieren.



Modell Lines INLAY | Typ 876i | stumpf | Echtlack ähnl. RAL 9010 | Applikation NCS 9000 N

Lines INLAY **Linoleum** – Für mehr Farbe in Ihrem Zuhause!

Die exklusiven Linoleum-Einleger bringen einen gekonnten Farbeffekt auf die Tür. Möglich sind neutrale Grau-Schwarzöne oder leichte Pastelltöne, die passend zur Einrichtung in das Türblatt und den Plug In Drücker eingelegt werden.



Modell Lines INLAY | Typ 976i | stumpf | Echtlack ähnl. RAL 9016 Applikation NCS 5010 G50Y



Modell Lines INLAY | Typ 972i | stumpf | Echtlack Seidengrau ähnl. NCS S 1500 N | Applikation NCS 3502 Y

Lines INLAY **Linoleum** – Typen



Lines INLAY **Linoleum** – Typen



Lines INLAY **Linoleum** – Farbtöne





Classique Nouveau

Classique Nouveau – eine Tür, die Schlichtheit und Eleganz in sich vereint. Die besondere Fertigungsmethode der Classique Nouveau führt zu ihrer einzigartigen Optik, die durch die absolut eckig ausgeführten Kassetten hervorgerufen wird.

Modell Classique Nouveau 1 | Typ 1100, stumpf | Echtlack ähnl. RAL 9010 | Zarge eckig, 70 mm



Classique Nouveau | Typ 3340, vorne / mit Lichtausschnitt, Satinato, hinten | Echtlack ähnl. RAL 9016 | Zarge eckig, 70 mm

Classique Nouveau | Querschnitte



Türblatt mit gegenüber der Oberfläche etwa 3 mm zurückliegenden Feldern mit Füllungscharakter.



Die flächenbündige Glasleiste mit der leichten Schattenfuge passt optisch perfekt zur Geradlinigkeit der Tür.

Modell Classique Nouveau

Classique Nouveau – die Tür, die Schlichtheit und Eleganz in sich vereint. Die besondere Fertigungsmethode der Classique Nouveau führt zu ihrer einzigartigen Optik, die durch die absolut eckig ausgeführten Kassetten hervorgerufen wird.



Classique Nouveau | Typ 3220, gefälzt | Echtlack ähnl. RAL 9010 | Zarge eckig, 70 mm

Drücker Ellisse ·Black·

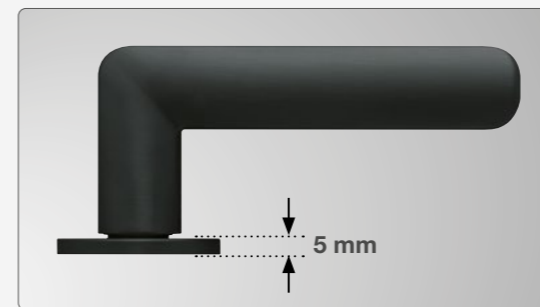

Bei den Ellisse Drückern sind die Rosetten nur 5 mm dick und wirken dadurch besonders elegant.

Durch die Kombination einer weißen Tür mit schwarzen Beschlägen wird eine optische Spannung erzeugt die sich im Wohnambiente perfekt aufgreifen lässt.



Modell Classique Nouveau | Typen und Lichtausschnitte

Die Variante A der Classique Nouveau vereint ebenso wie die Classique Nouveau 1 die klassische Optik mit modernen Wohnideen. Die doppelte Kassettierung wirkt leicht, unaufdringlich und macht diese Ausführung zu einem besonderen Designelement für jeden, der das Besondere liebt.



Classique Nouveau 1 - Die absolut eckig ausgeführte Kassettierung wird nicht gefräst, sondern mit Lasertechnik aus einer Platte herausgeschnitten, die später auf das Türblatt aufgeleimt wird. Nur so kann diese perfekte Eckausführung erzielt werden.

Classique Nouveau 1 Variante A - Die Variante A zeichnet sich durch eine zusätzliche Abstufung innerhalb der Kassettierung aus. Dieser optische Akzent passt perfekt zu dem geradlinigen Grundcharakter.

Lichtausschnitte

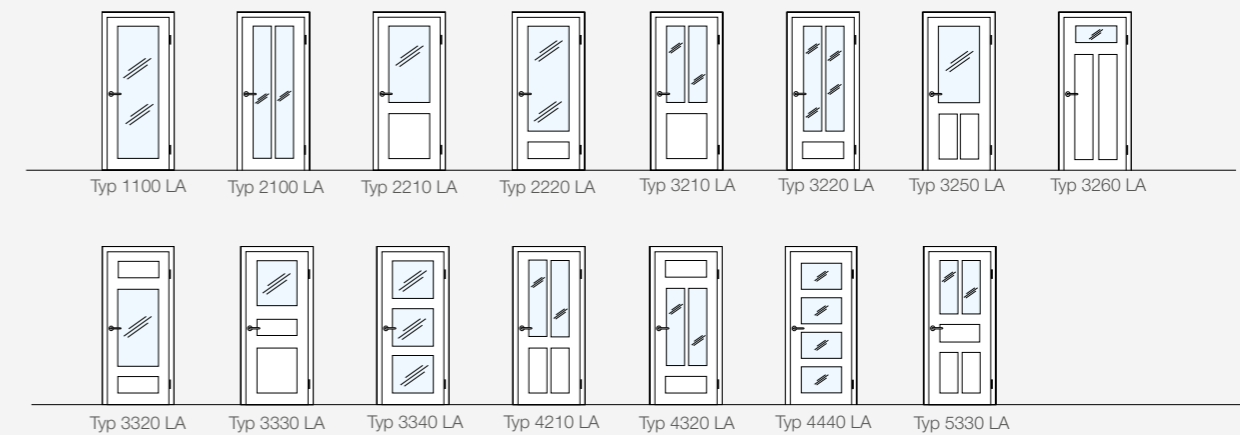

Sprossenrahmen

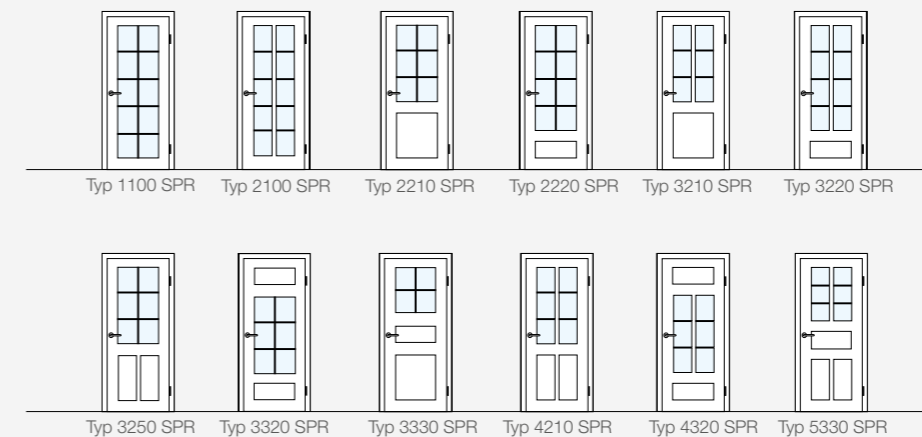

Typen



Classique Nouveau
Curved



Modell Classique Nouveau Curved | Typ 1100 | Echtlack ähnl. RAL 9016 | Zarge eckig, 70 mm

Drücker Curved ›Plug In‹



Die abgerundete Formensprache wird von der Tür auf den Drücker übertragen. Hier entsteht eine perfekte optische Einheit und verdeutlicht den Designanspruch über die Tür hinaus.

Typen

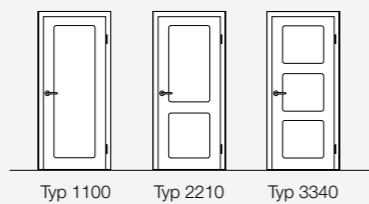

Lichtausschnitte

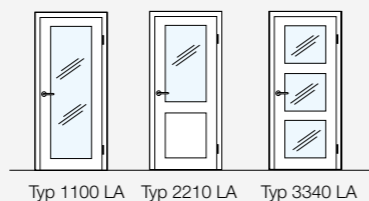

Sprossenrahmen

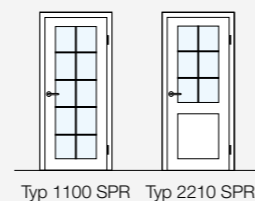

HGM Modell **Classique Nouveau – Curved**

Eckig oder rund? Als Ergänzung zu den bekannten Classique Nouveau Ausführungen mit den eckigen Kassettierungen, ist nun auch eine gerundete Form möglich. Diese Rundungen erhalten die Eleganz des Modells und sind dabei harmonisch abgestimmt auf eine organische Formensprache.



Modell Classique Nouveau Curved | Typ 2210 mit Lichtausschnitt und Sprossen, stumpf | Echtlack **UM Angora**

Classique Nouveau – Curved

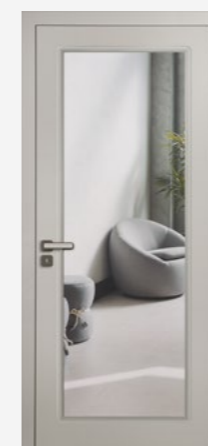

Typ 1100 mit Lichtausschnitt, Echtlack **UM Angora**



Typ 2210, Echtlack **UM Seidengrau**

Detail | **Classique Nouveau – Curved**



Nordic



Modell Nordic | Typ 2210 (vorne), Typ 2210 mit Lichtausschnitt, Glas Float grau (hinten) | Echtlack **UM Angora** **ULTRAMATT**

HGM Modell Nordic

Klassische, weißlackierte Stiltüren sind zeitlos und universell. Mit dem Modell Nordic ist eine Modellreihe entstanden, die mit ihrer schlichten Eleganz bekannte Stiltürformen in die Gegenwart überträgt. Sie bilden den Preiseinstieg in die HGM Stiltürenwelt – allerdings ohne Kompromisse, denn auch die Nordic Modelle erhalten die gleiche Echtlack Qualität von HGM.



Modell Nordic | Typ 3340, stumpf | Echtlack ähnl. RAL 9016 | Zarge eckig, 70 mm | Drücker Quadro ›Plug In‹ Black

Stumpf + Gefälzt | Nordic

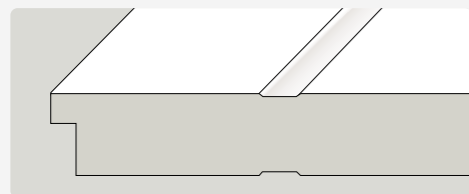

Modell **Nordic** gefälzt

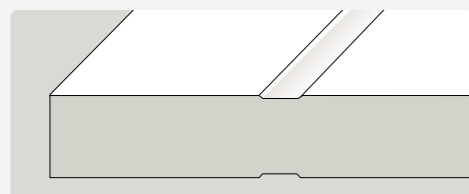

Modell **Nordic** stumpf

Details | Nordic

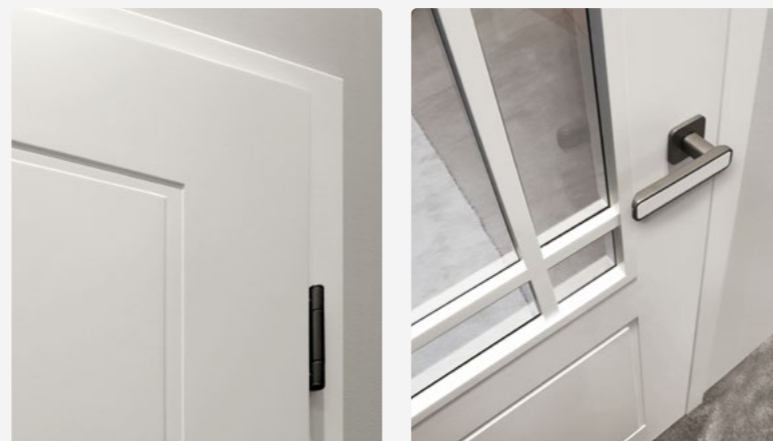

Die eleganten ca. 20 mm breiten Fräsungen verleihen dem **Modell Nordic** einen modernen Stiltürcharakter. Ein Sprossenrahmen macht die Optik perfekt.

Typenvielfalt | Nordic

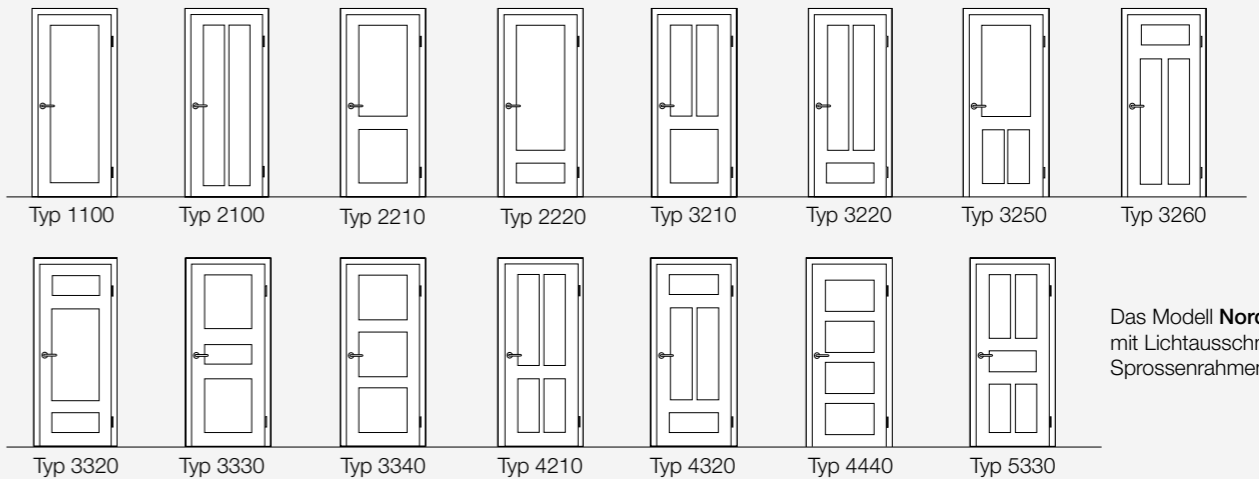

Das Modell **Nordic** ist auch mit Lichtausschnitten und Sprossenrahmen erhältlich.



Park Lane

Luxus ist auch eine Frage der Verarbeitung und des Materials. Echte Luxusausführungen wie unser Modell »Park Lane« erkennen Sie an den guten Eigenschaften. Sie sind nicht immer sichtbar, aber spürbar. Denn neben der meisterlichen Verarbeitung hat es diese Tür in sich: Ein dreischichtiger Spezialaufbau, bestehend aus einer Tischlerplatte als Träger, abgesperrt mit zwei MDF-Platten, sorgt für höchste Materialfestigkeit. Jahrzehntelange Formstabilität und ein sattes Schließgeräusch machen diese Tür im klassischen Design zu einem idealen Wohnpartner – auch für die Renovierung von Altbauten.

Modell Park Lane

Das Beste am Modell Park Lane ist das, was man nicht sieht. Der 3-schichtige Türblattaufbau aus Tischlerplatte und MDF sorgt für absolute Langzeitstabilität. Die Typenvielfalt macht das Modell Park Lane so einzigartig.



Modell Park Lane - Classic | Typ 4210 LA | Echtlack **UM Anthrazit** | Zarge Klassik Line

ULTRAMATT



Modell Park Lane - Classic | Typ 2220 mit Sprossenrahmen | 2-flg. Schiebetür in der Wand | Echtlack **UM Seidengrau**

ULTRAMATT

Lichtausschnitte

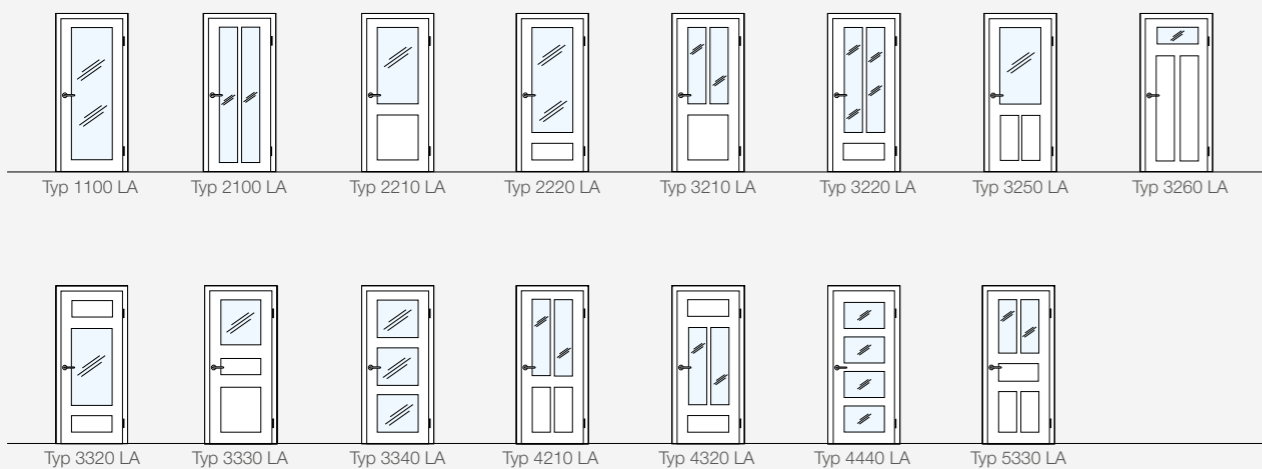

Sprossenrahmen

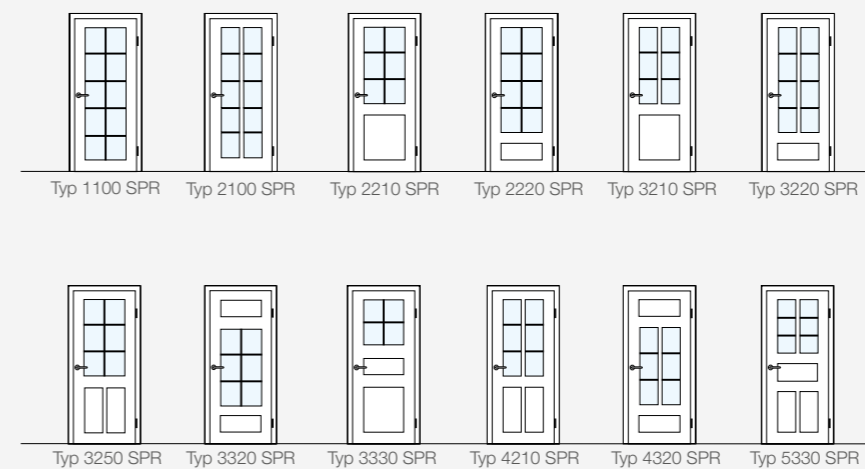

Detail Park Lane | Variante Classic



Modell Park Lane



Schiebetür und Drehtür – zwei Systeme im harmonischen Zusammenspiel.

Weiß und Tageslicht – das ist eine Verbindung, die Transparenz und glasklare Ideen mit einem klassischen Stilgefühl verbindet. Lassen Sie Ihre Räume so in neuem Licht erstrahlen. Mit dem Modell Park Lane stehen Ihnen viele Möglichkeiten der Gestaltung mit Licht und Glas zur Verfügung.

Park Lane Varianten

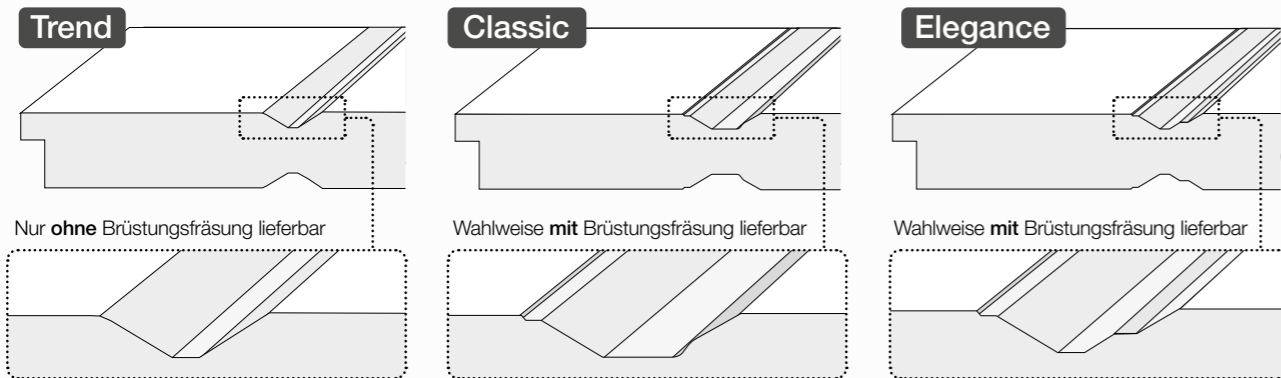

Türblattaufbau | Park Lane

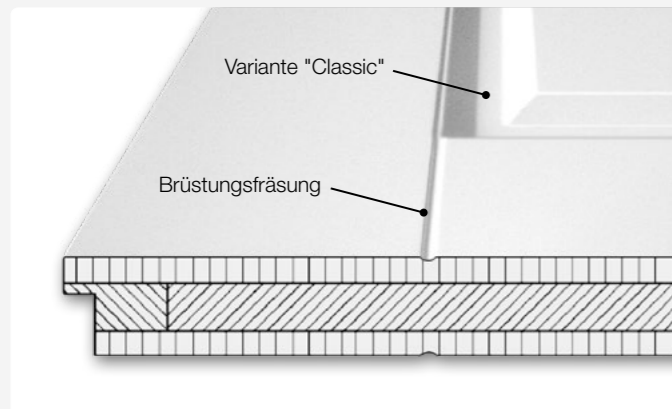

Querschnitt: 3-schichtiger Türblattaufbau

Das Beste am Modell Park Lane ist das, was man nicht sieht. Ein 3-schichtiger Türblattaufbau sorgt für hohe Langzeitstabilität.

Die beiden Varianten „Classic“ und „Elegance“ sind wahlweise mit Brüstungsfräsungen lieferbar. Dadurch wird die Optik einer Rahmentür nachempfunden und rundet das klassische Stiltürdesign ab.



Modell Park Lane - Elegance | Typ 4210 | Echtlack ähnl. RAL 9010 | Zarge Klassik Line

Typen



Kiel



Modell Kiel | Typ 2220 | 2-flg. mit Sprossenrahmen | Echtlack ähnl. RAL 9010 | Zarge rund mit Falzleiste Typ B, 60 mm

Sprossenrahmen

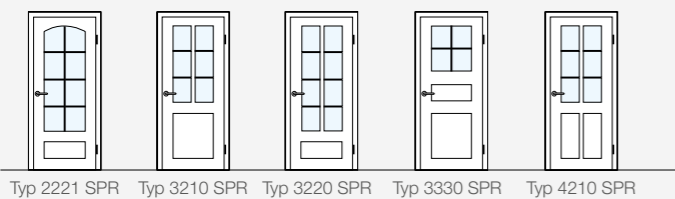

Diese Modellreihe ist auch mit **ECHTHOLZ** Oberfläche möglich. **Siehe Seite 149**

Modell Kiel

Die profilierten Leisten dieses Stiltürmodells geben ihr das besondere Gesicht. Viele verschiedene Möglichkeiten bei der Aufteilung bestimmen die jeweilige Optik, ohne dabei den Grundaufbau zu beeinflussen. Aus diesem Grund kann das Modell Kiel auch mit allerlei Funktionen wie Feuerschutz, Einbruchhemmung, Schallschutz uvm. zusätzlich ausgestattet werden.



Türblatt mit aufgesetzten Leisten

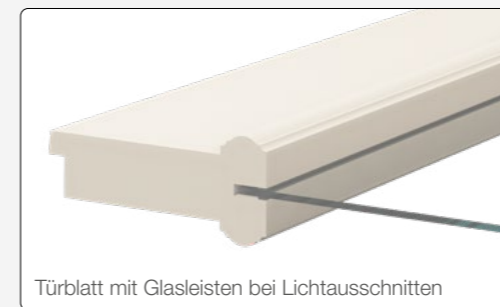

Türblatt mit Glasleisten bei Lichtausschnitten



Modell Kiel | Typ 2210 | Echtlack ähnl. RAL 9010 | Zarge mit **Smartkante**, 60 mm

Typen

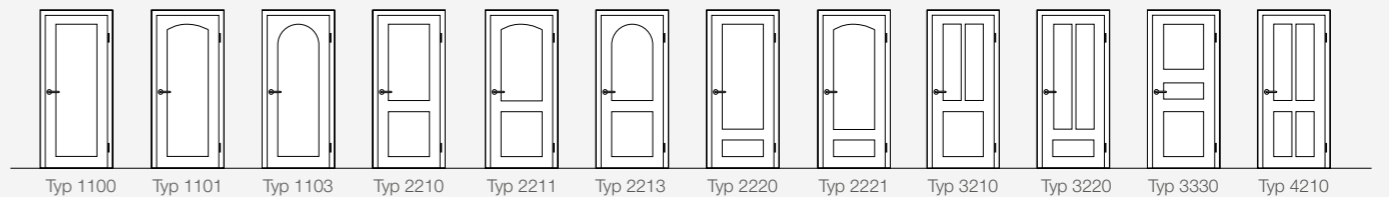

Lichtausschnitte

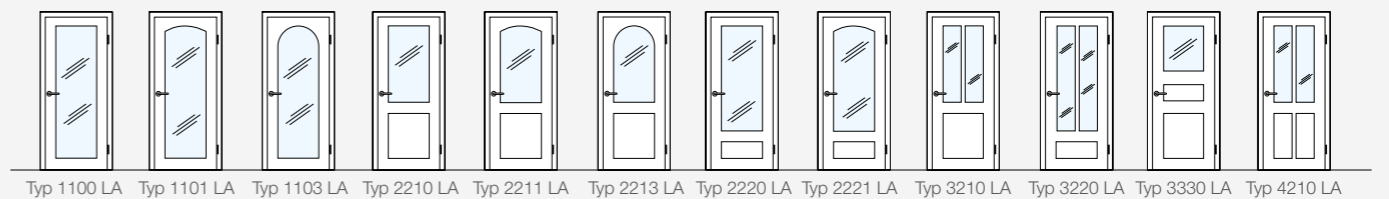

Madison



Modell Madison | Typ 2210 | Echtlack **UM Verkehrsweiß** ähnl. RAL 9016 | Zarge mit **Smart**kante, 60 mm

ULTRAMATT

Modell Madison

Der klassische Stiltürentwurf für alle, die Schönheit und Funktionalität miteinander verbinden wollen. Natürlich überzeugt diese Tür auch mit ihrem Innenleben. Auch hier haben wir an hochwertigem Material nicht gespart. Röhrenspanplatten bieten verbesserten Schallschutz und sichern unsere HGM-Qualität.

Madison ist lieferbar in zwei Aufteilungsvarianten und in den gängigen Tür-Norm-Maßen – auch 2-flügelige Ausführungen und Schiebetüren sind möglich. Setzen Sie stilvolle Akzente und wohnen Sie transparenter mit Lichtausschnitten und Sprossenrahmen.



Modell Madison | Typ 2210, 2 flügelig mit Sprossenrahmen und Klarglas Echtlack ähnl. RAL 9016 | Zarge mit **Smart**kante, 60 mm



Das tiefgezogene Profil beim Modell ›Madison‹ bildet die charakteristische Stiltüroptik.

Querschnitt

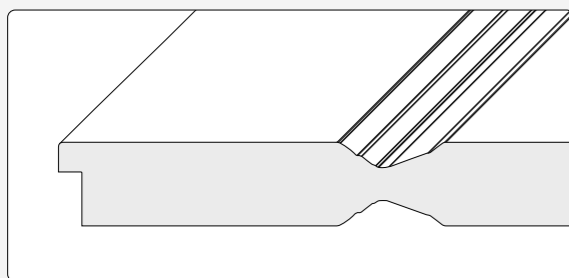

Türblatt mit innen liegenden Hohlprofilen, Einlage aus Röhrenspanplatten.

Drücker Ellisse ›Black‹

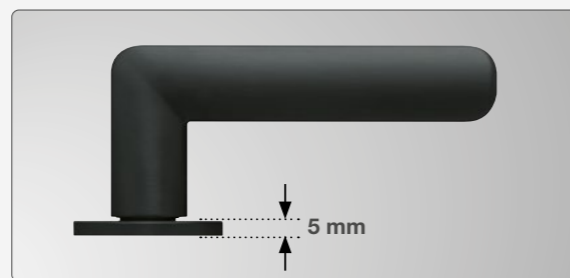

Schwarze Drücker und Beschläge zu weißen Türen sind immer eine gute Wahl. Der elegante Drücker Ellipse passt in der schwarzen Ausführung perfekt zum Modell Madison.

Lieferbar in den Normbreiten 610 / 735 / 860 / 985 mm und Normhöhen 1985 und 2110 mm.

Typen

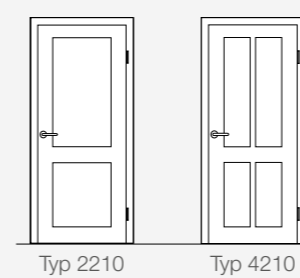

Lichtausschnitte

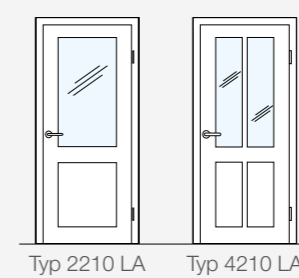

Sprossenrahmen

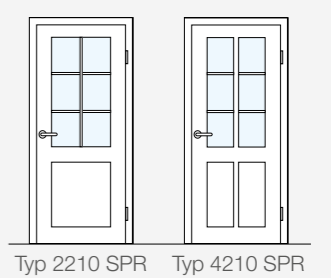

Romantik



Modell Romantik | Typ 3220 mit Sprossenrahmen, Facettglas | 2-flg. | Echtlack ähnl. RAL 9010 | Zarge 70 mm



Typen

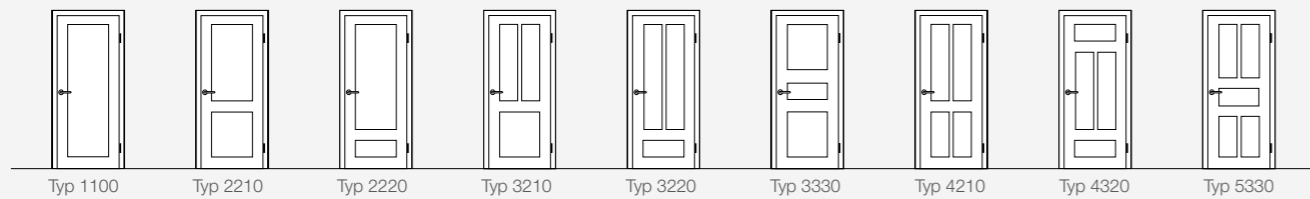

Querschnitt

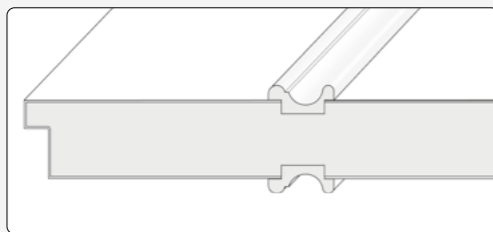

Türblatt mit eingefrästen und eingesetzten Leisten.

Baron



Modell Baron, Variante Klassik | Typ 2210 | Echtlack ähnl. RAL 9016 | Zarge eckig 70 mm mit FZL Typ B



Typen

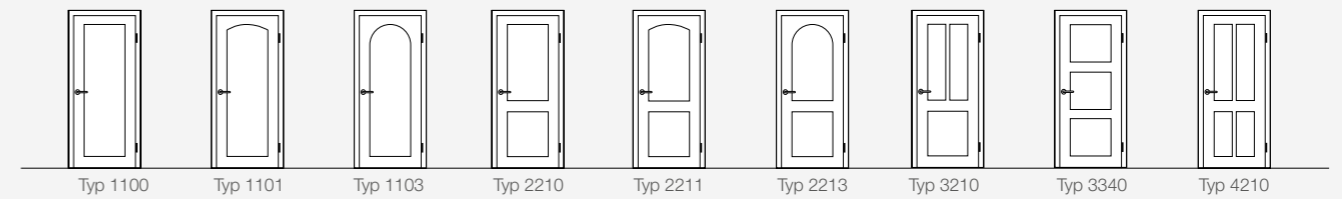

Querschnitt Füllungsvarianten (auch mit Verglasung möglich)



Variante <Klassik>



Variante <Contur>

Diese Modellreihe ist auch mit **ECHTHOLZ** Oberfläche möglich. **Siehe Seite 148**

ECHT Natur



Echtholz Furnier.

DAS BESTE, WAS HOLZ PASSIEREN KANN

Kann es ein großartigeres Bekenntnis zum schöneren Wohnen geben als eine Echtholztür? Schließlich gehört das Furnier zum Edelsten, was man aus Holz fertigen kann. Aus diesem Grund nennen wir es auch das Blattgold des Waldes. Denn nur die besten Hölzer werden zu seiner Herstellung verwendet.

Ein Furnier entsteht dadurch, dass ein Baumstamm in viele dünne Furnierblätter geschnitten wird und so Blatt für Blatt seine individuellen Wuchsmerkmale freigelegt werden. Auf diese Weise gehen wir schonend mit Holz um und schöpfen zugleich das kreative Potenzial von dem natürlichen Werkstoff voll aus. Die Verarbeitung von Furnier schafft grenzenlose Einsatzmöglichkeiten in Form, Farbe und Ausführung. So wird jede Echtholztür zu einem Unikat, die Ihren ganz persönlichen Stil zum Ausdruck bringt.

Echtholz Furnier – seit vielen Jahrhunderten bewährt.



Made in Germany

 Aus dem Handwerk – für das Handwerk!



HEIMATHOLZ

HEIMAT IST KEIN ORT, HEIMAT IST EIN GEFÜHL!

Die GRAUTHOFF Türengruppe als reines Familienunternehmen hat ihren Stammsitz seit fast 70 Jahren am gleichen Standort im ostwestfälischen Mastholte. Dabei steht die Produktmarke HGM für das Echte und Unverfälschte. Ohne Wenn und Aber. Das gilt für die Produkte ebenso wie für die Menschen, die sie herstellen.

Unser HEIMATHOLZ wächst in Deutschland und Europa.



In Deutschland ist die Eiche vor allem in Mischwäldern über weite Teile des Landes verbreitet.



Die Buche ist in ganz Mitteleuropa heimisch. Unter natürlichen Bedingungen wäre ganz Deutschland – mit wenigen Ausnahmen – mit Buchen- oder Buchenmischwäldern bedeckt.



In mitteldeutschen Gebirgen findet man die Esche sowie in den Bayerischen Alpen und im Allgäu.



Durch ihre guten technischen Eigenschaften, zählt die Kirsche nach wie vor zu den wertvollsten Hölzern für Möbel und den hochwertigen Innenausbau. Man findet die Kirsche in weiten Teilen Europas.



Die Ulme wächst in ganz Deutschland - vor allem in Ostdeutschland aber auch in weiten Teilen Europas.

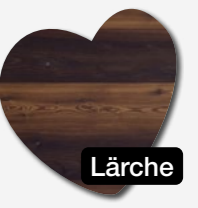

Wuchsort der europ. Lärche ist der Alpenrand. Weitere Orte in Österreich, Polen und Rumänien

Entdecken Sie unsere Furniere! *Natur pur!*

Furniere gibt es in vielen Verarbeitungsvarianten. Neben dem grundsätzlichen Aussehen, das natürlich hauptsächlich durch die Holzart bestimmt wird, trägt die Furnierverarbeitung einen wesentlichen Anteil zur Optik bei. Blumiges Furnier sorgt für eine klassische Optik bei Türen, während geplankte oder technische Furniere ein besonders modernes Erscheinungsbild der Tür erzeugen. Natürlich wirkt sich auch die Furnierrichtung (aufrecht oder quer) auf die Optik aus.

Den Trend zu rustikaler Natürlichkeit greifen astige und vor allem die FACHWERK-Furniere auf. Hier steht die Natürlichkeit des Holzes im Vordergrund. Auf den folgenden Seiten sind die neuen Echtholz Kollektionen und ihre verschiedenen Eigenschaften dargestellt. Die Oberflächenauswahl ist kein Zufall, sondern das Ergebnis aus jahrzehntelanger Erfahrung und aktueller Marktbeobachtung im Bereich Furnier.

Blumiges Furnier

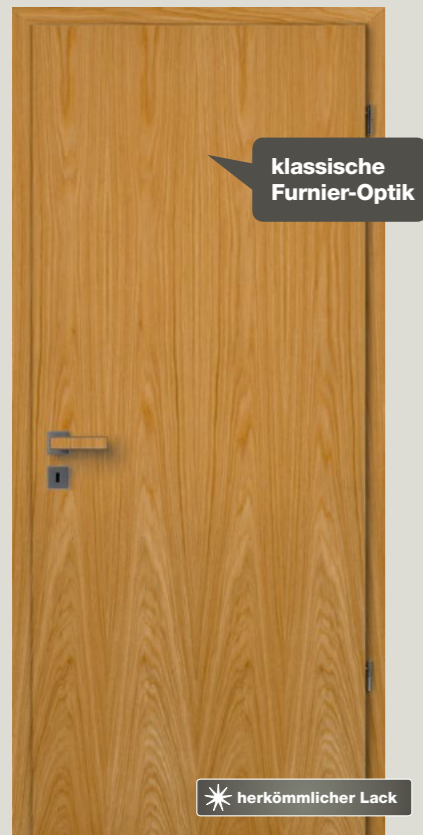

Beim klassischen, blumigen Furnierbild werden die Furnierblätter der Reihe nach vom Stapel genommen und direkt aneinandergereiht. Dies führt zu einem ruhigen Furnierbild.

Technisches Furnier



Technische Furniere weisen einen geradlinigen, gestreiften Look auf. Durch ein spezielles Herstellungsverfahren besitzen diese Furniere, wie alle natürlichen Furniere, eine besondere Tiefe und reflektieren das Licht gemäss der Holzmaserung.

Geplanktes Furnier



Geplankt bedeutet, dass in Farbe, Zeichnung und Struktur verschiedene Furnierblätter nebeneinander gelegt und verleimt werden. Mittels unterschiedlich breiter und gedrehter Furnierblätter wird eine Optik mit Massivholzcharakter erzeugt.

Astiges Furnier

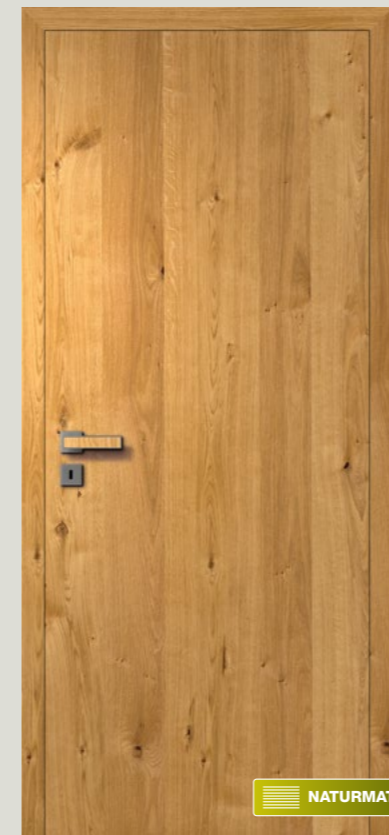

Bei **astigem Furnier** werden die Astlöcher und die natürlichen Wuchsmerkmale des Holzes geschlossen und bleiben gut sichtbar. Die Furniere sind glatt geschliffen und erhalten eine matte Endlackierung.

FACHWERK Furnier

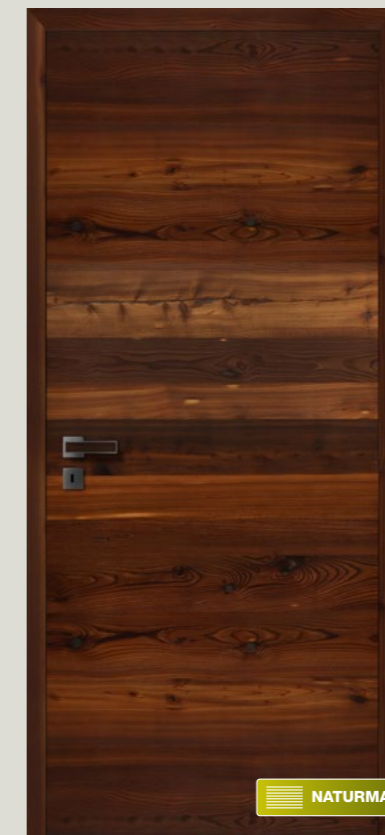

FACHWERK ist Holz in seiner natürlichsten Form. Um den charakteristischen Ausdruck des Fachwerk-Furniers zu erhalten sind Äste, Verwirbelungen, Risse, Farb- und Strukturunterschiede in ihrer ursprünglichen Art erwünscht und spiegeln so die Natürlichkeit des Altholzcharakters wider.

Furnier-Lackierung:

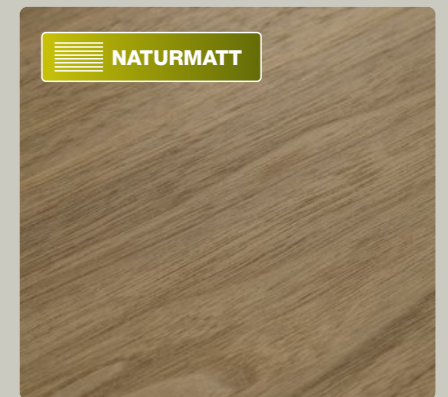

Die Abbildungen zeigen die unterschiedliche Oberflächenwirkung bei der Verwendung von Klarlacken mit verschiedenem Glanzgrad. Bei der Verwendung von **mattem Lack (Naturmatt)** wird die Natürlichkeit des Holzes deutlich hervorgehoben und entspricht damit dem aktuellen Zeitgeist von Echtholz.

Aufrecht- oder Querfurniert:

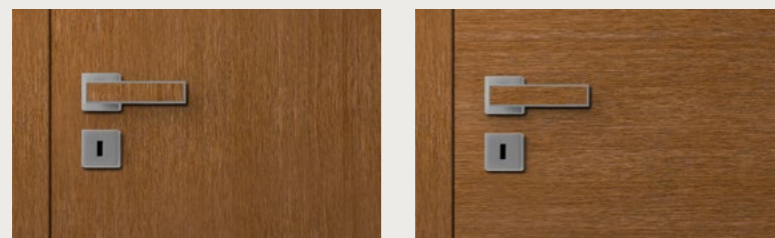

Die Furnierrichtung ist ein wesentlicher Faktor beim Aussehen einer Tür. Das gleiche Furnier wirkt unterschiedlich je nach Ausrichtung der Maserung. Die Zarge ist immer aufrecht furniert.

Bei unseren PLUG IN Türdrückern wird das Furnier immer passend zur Laufrichtung der Tür eingelegt.



Gesundheit und Ökologie

Es ist für uns selbstverständlich, die Anforderungen der modernen Technik mit der Umweltverträglichkeit abzustimmen. Das beginnt beim sorgfältigen Einkauf der Furniere aus nachhaltigem Anbau sowie dem Transport und der Weiterverarbeitung. Außerdem setzen wir auf modernste Lackiertechnik mit umweltfreundlichen Lacken. Das sorgt für höchste Qualität und Umweltverträglichkeit.

ECHTHOLZ – Kollektion 2025 / 2026

ECHT – Basic Oberfläche geschliffen und mit seidenglänzendem Klarlack endlackiert.

Furniere blumig **herkömmlicher Lack**

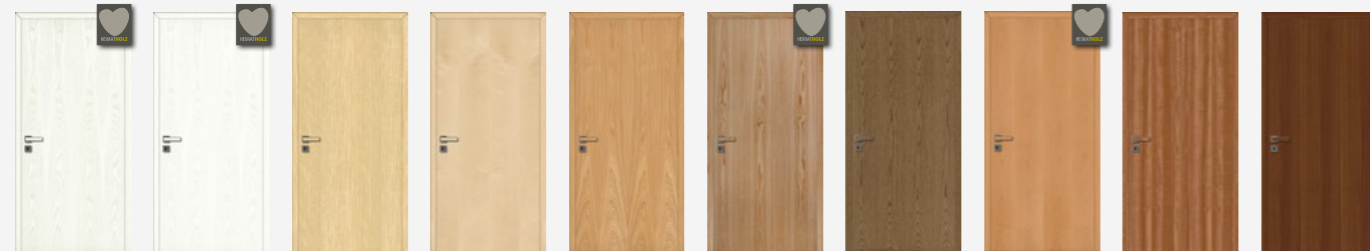

Esche weiß offenporig, Esche weiß deckend, Limba, Ahorn (Hard Maple), Eiche, Eiche hell, Eiche gebeizt rustikal, Buche gedämpft, Macore, Mahagoni

ECHT – Klassiker Oberfläche geschliffen und mit seidenglänzendem Klarlack endlackiert.

Furniere blumig **herkömmlicher Lack**

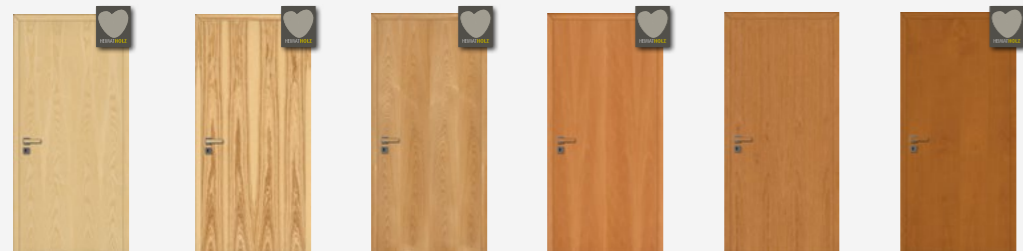

Esche, Kernesche, Rüster, Schweizer Birnbaum, Amerikanisch Kirschbaum 07, Europäisch Kirschbaum geb.

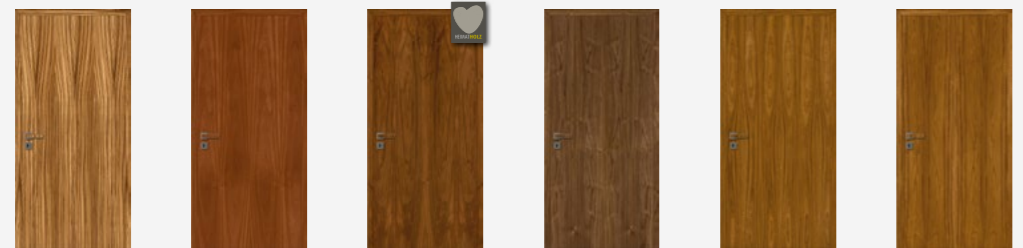

Zebrano, Sapelli Mahagoni, Französisch Nussbaum geb., Amerikanisch Nussbaum, Amazaque, Teak

Holz ist ein **natürlicher Werkstoff**



Unsere vielen Holzarten in den unterschiedlichen Kollektionen haben eines gemeinsam:

Alle Furniere sind natürlich gewachsene Werkstoffe aus nachhaltigem Anbau, die sorgfältig kultiviert und verarbeitet werden. Wir verwenden ausschliesslich qualitativ hochwertigste Materialien, die wir - wenn möglich - aus Deutschland oder Europa beziehen. Das sichert ein Höchstmaß an Verarbeitungssicherheit und eine gute Rohstoffversorgung.

Die hier gezeigten HGM-Furnierkollektionen stehen jeweils für unterschiedliche Philosophien bei der Furnierauswahl und der Verarbeitung. Daraus entstehen die einzigartigen Optiken und Haptiken der Oberflächen mit ihren jeweils besonderen Eigenschaften.

ECHTHOLZ – Unikate Kollektion 2025 / 2026

ECHT – Silent Eiche Technische Furniere aus Eiche mit geschliffener Oberfläche und mattem Klarlack endlackiert.

Furnier-Oberflächen mit feiner, edler Maserung. **NATURMATT**

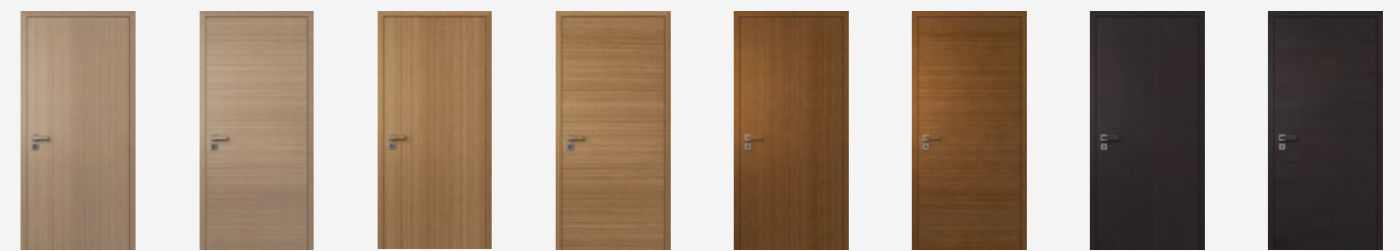

Silent Eiche Perla, Silent Eiche Perla quer, Silent Eiche Natur, Silent Eiche Natur quer, Silent Eiche Bourbon, Silent Eiche Bourbon quer, Silent Eiche Smoke, Silent Eiche Smoke quer

ECHT – Geplankt Furniere geplankt verarbeitet mit geschliffener Oberfläche und mattem Klarlack endlackiert.

Furnier-Oberflächen mit leichter Rustikalität. **NATURMATT**

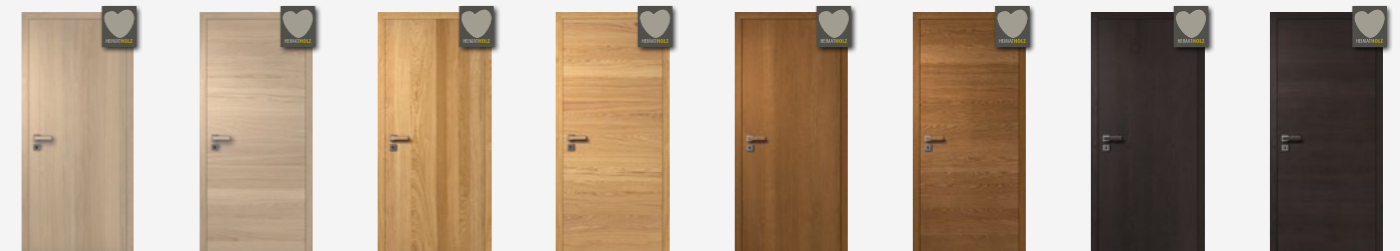

Eiche Perla geplankt, Eiche Perla geplankt quer, Eiche Natur geplankt, Eiche Natur geplankt quer, Eiche Bourbon geplankt, Eiche Bourbon geplankt quer, Eiche Smoke geplankt, Eiche Smoke geplankt quer

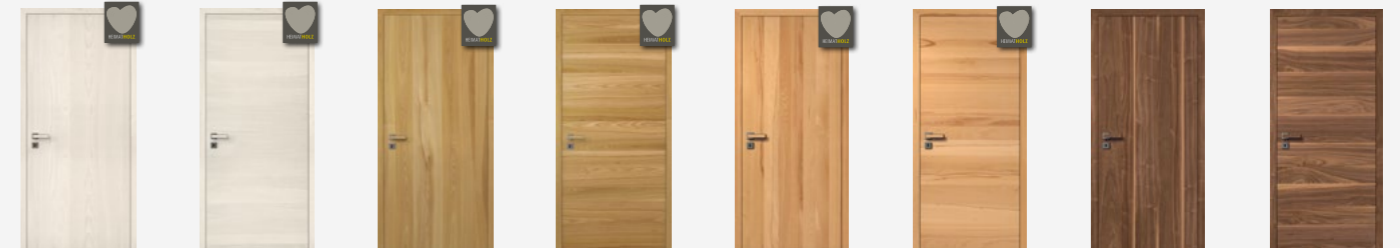

Edelesche Weiß geplankt, Edlesche Weiß geplankt quer, Ulme geplankt, Ulme geplankt quer, Kernbuche geplankt, Kernbuche geplankt quer, Nussbaum geplankt, Nussbaum geplankt quer

ECHT – Astig Furniere astig. Mit kleinen und mittleren Ästen, ausgekittet, mit geschliffener Oberfläche und mattem Klarlack endlackiert.

Furnier-Oberflächen mit mittlerer Rustikalität. **NATURMATT**

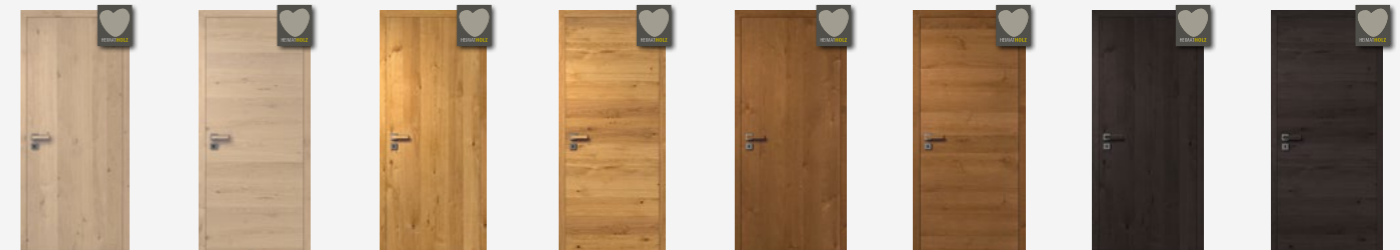

Eiche Perla astig, Eiche Perla astig quer, Eiche Natur astig, Eiche Natur astig quer, Eiche Bourbon astig, Eiche Bourbon astig quer, Eiche Smoke astig, Eiche Smoke astig quer

ECHT – Fachwerk Furniere mit offenen Ästen und Rissen. Oberfläche ungeschliffen aber mit mattem Klarlack endlackiert.

Furnier-Oberflächen mit voller Rustikalität. **NATURMATT**

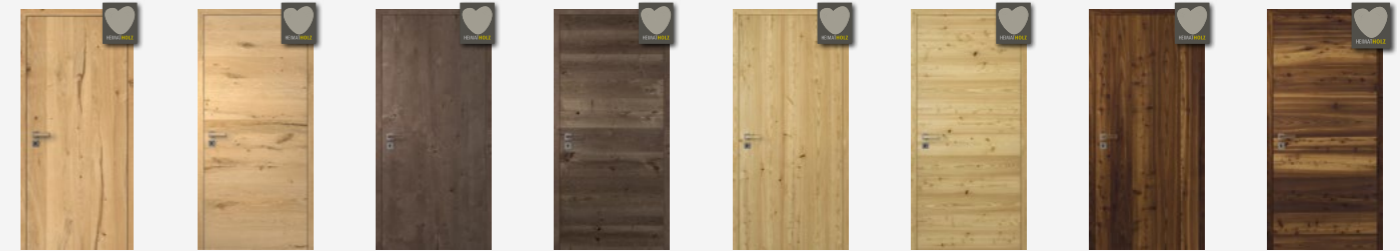

FACHWERK Eiche Natur, FACHWERK Eiche Natur quer, FACHWERK Eiche Titan, FACHWERK Eiche Titan quer, FACHWERK Lärche Natur, FACHWERK Lärche Natur quer, FACHWERK Lärche geräuchert, FACHWERK Lärche geräuchert quer



NATURMATT

Detail Silent Eiche Bourbon quer | Drücker Curved 'Plug In' Black

ECHT Unikate

SILENT EICHE

Das innovative Echtholz

Möchten auch Sie im Einklang mit der Natur leben? Der besondere Look der Silent Eiche ist das Ergebnis einer verblüffenden Symbiose von Natur und Design – und des HGM-Innovationsgeistes. Feinste Holzstrukturen geben den exklusiven Oberflächen ihren individuellen Charakter. Dezent und mühelos fügen sich Türelemente aus der Silent Eiche Kollektion in verschiedenste Wohnumgebungen und Farbwelten ein. Die komplette Silent-Eiche Kollektion besteht aus vier fein gemaserten Oberflächen in verschiedenen, sorgfältig ausgesuchten Farbtönen. Die Türblätter sind in aufrecht oder quer erhältlich und lassen durch diese Variantenvielfalt kaum Gestaltungswünsche offen.

Die Silent-Eiche Kollektion

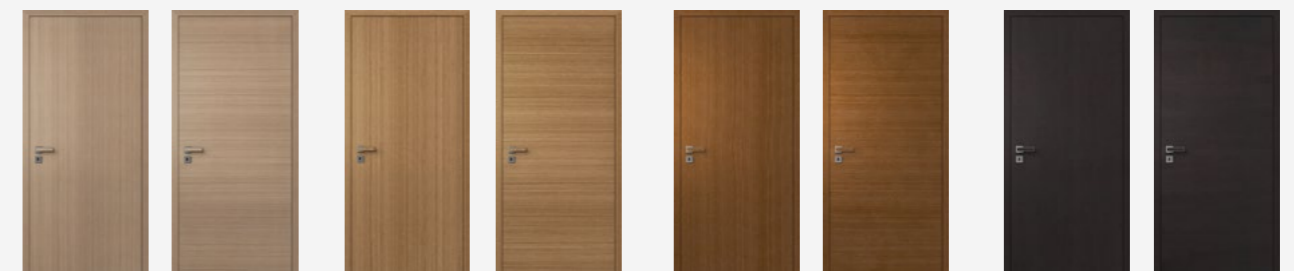
Silent Eiche
PerlaSilent Eiche
Perla querSilent Eiche
NaturSilent Eiche
Natur querSilent Eiche
BourbonSilent Eiche
Bourbon querSilent Eiche
SmokeSilent Eiche
Smoke quer

NATURMATT



Modell Glatt | 2-flügelig, stumpf | Silent Eiche Perla quer | Zarge eckig, 60 mm | Drücker GT-1106, Edelstahl-Matt

Drücker Curved »Plug In«

Die Furnierichtung des Inlays wird individuell zum Furnierverlauf des Türblattes angepasst.

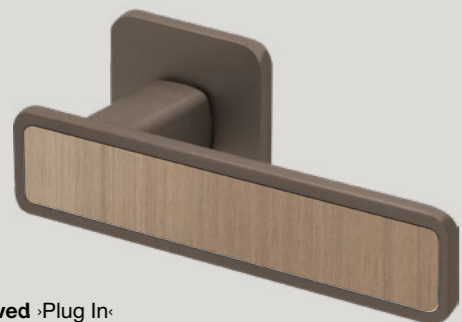

Curved »Plug In«
Farbe: Titan, Inlay: Silent-Eiche Perla

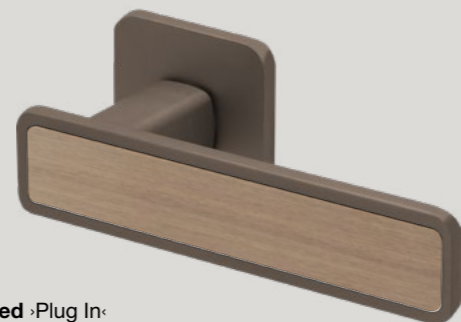

Curved »Plug In«
Farbe: Titan, Inlay: Silent-Eiche Perla quer

Silent Eiche | Perla

Harmonisch und ausgewogen. Die Variante »Perla« ist die perfekte Kombination aus angenehmer Wärme und moderner Holzoptik. Der helle Eiche Farbton erhält durch das Furnier-Farbspiel einen interessanten Charakter.

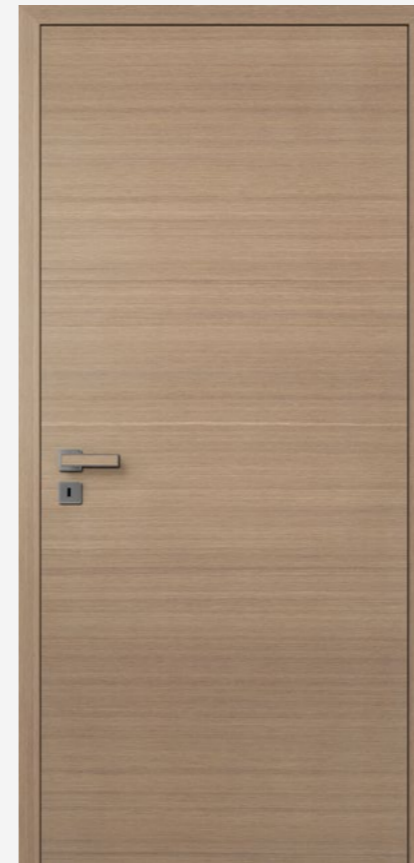

Silent Eiche Perla quer | stumpf
Zarge eckig, 60 mm



Silent Eiche Perla | stumpf | LA 110, Glas Satinato
ohne Schlüsselrosette | Zarge eckig, 60 mm

Silent Eiche | Perla

NATURMATT

100%



Silent Eiche | Natur

Hier steht die Natürlichkeit im Vordergrund. Der klassische Eiche-Farbton ist zeitlos und angenehm. Gerade die besondere Furnierverarbeitung bei der Silent Eiche mit ihrer feinen und gleichmäßigen Maserung trägt zu einem natürlichen Oberflächencharakter bei.



Modell Glatt | stumpf | Silent Eiche Natur quer | Zarge stumpf, 60 mm | Drücker Curved -Plug In- Black

Silent Eiche | Bourbon

Der Eiche-Farbton mit markantem Charakter. Die dunkelbraune Holzfärbung passt hervorragend zur feinen Oberflächenstruktur. Durch eine querfurnierte Ausführung beim Türblatt wirkt das Element besonders harmonisch.

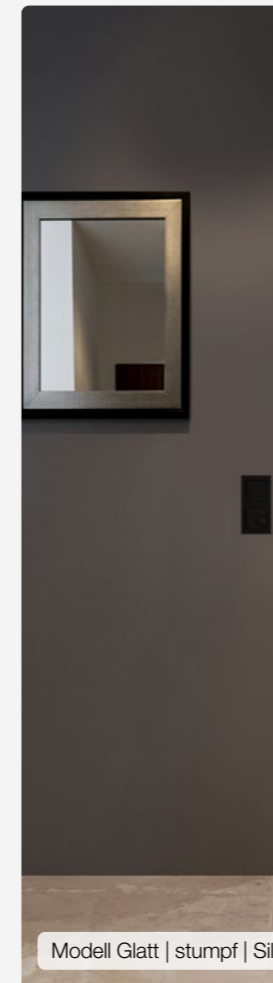
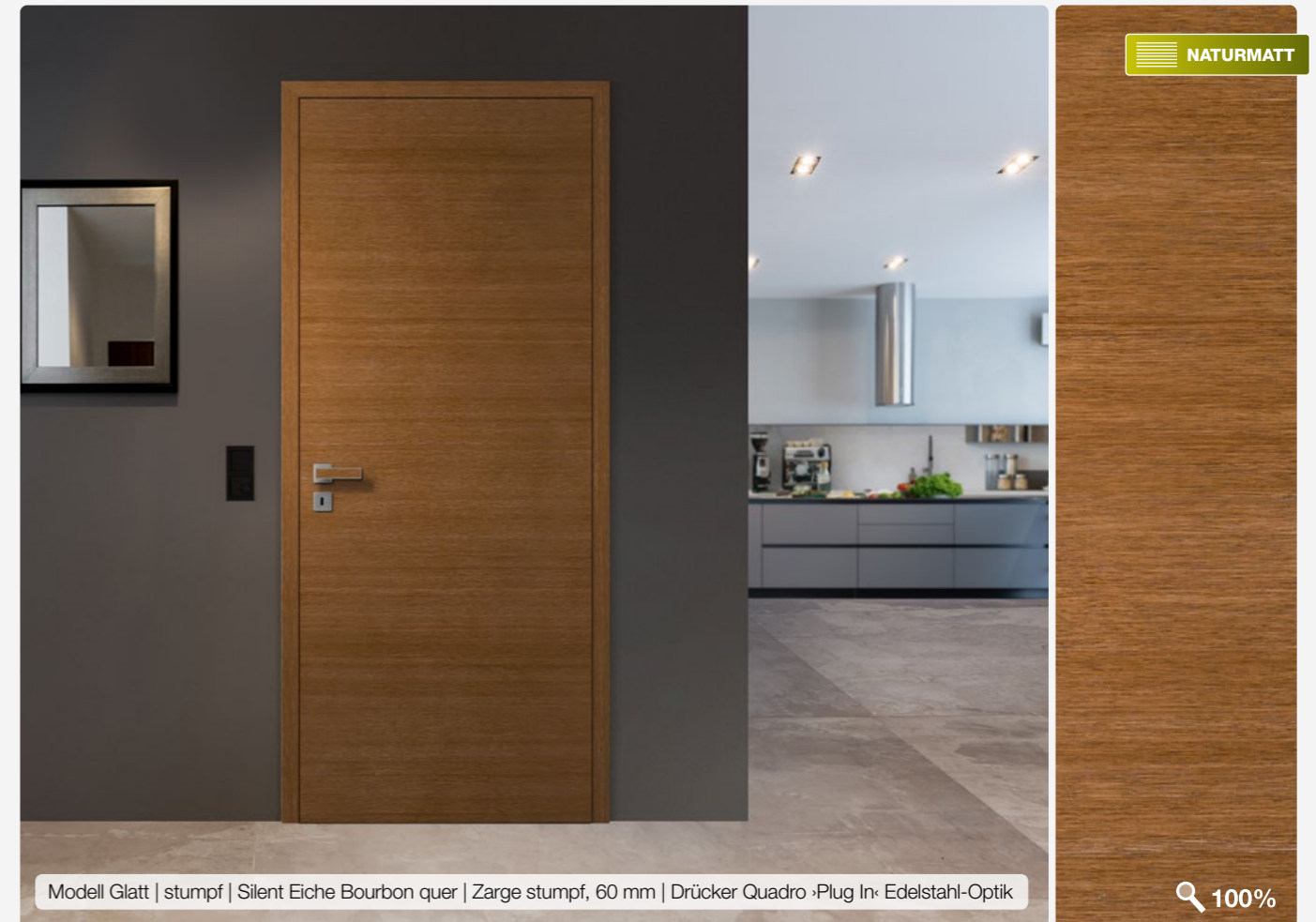

Modell Glatt | stumpf | Silent Eiche Bourbon quer | Zarge stumpf, 60 mm | Drücker Quadro -Plug In- Edelstahl-Optik

Silent Eiche | Natur



Silent Eiche Natur



Silent Eiche Natur quer, Lichtausschnitt LA 114



Silent Eiche Natur quer, Lichtausschnitt LA 115



Silent Eiche Natur quer, Lichtausschnitt LA 114b

Silent Eiche | Bourbon

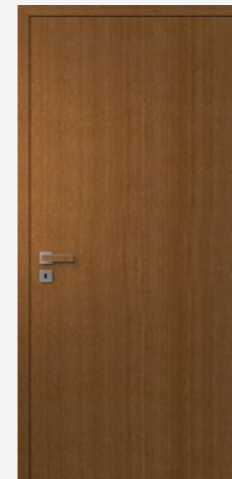

Silent Eiche Bourbon



Silent Eiche Bourbon quer mit Seitenteil, Türblatt LA 115, Glas Float hell



Silent Eiche Bourbon quer mit zwei Seitenteilen, Glas Float hell

NATURMATT

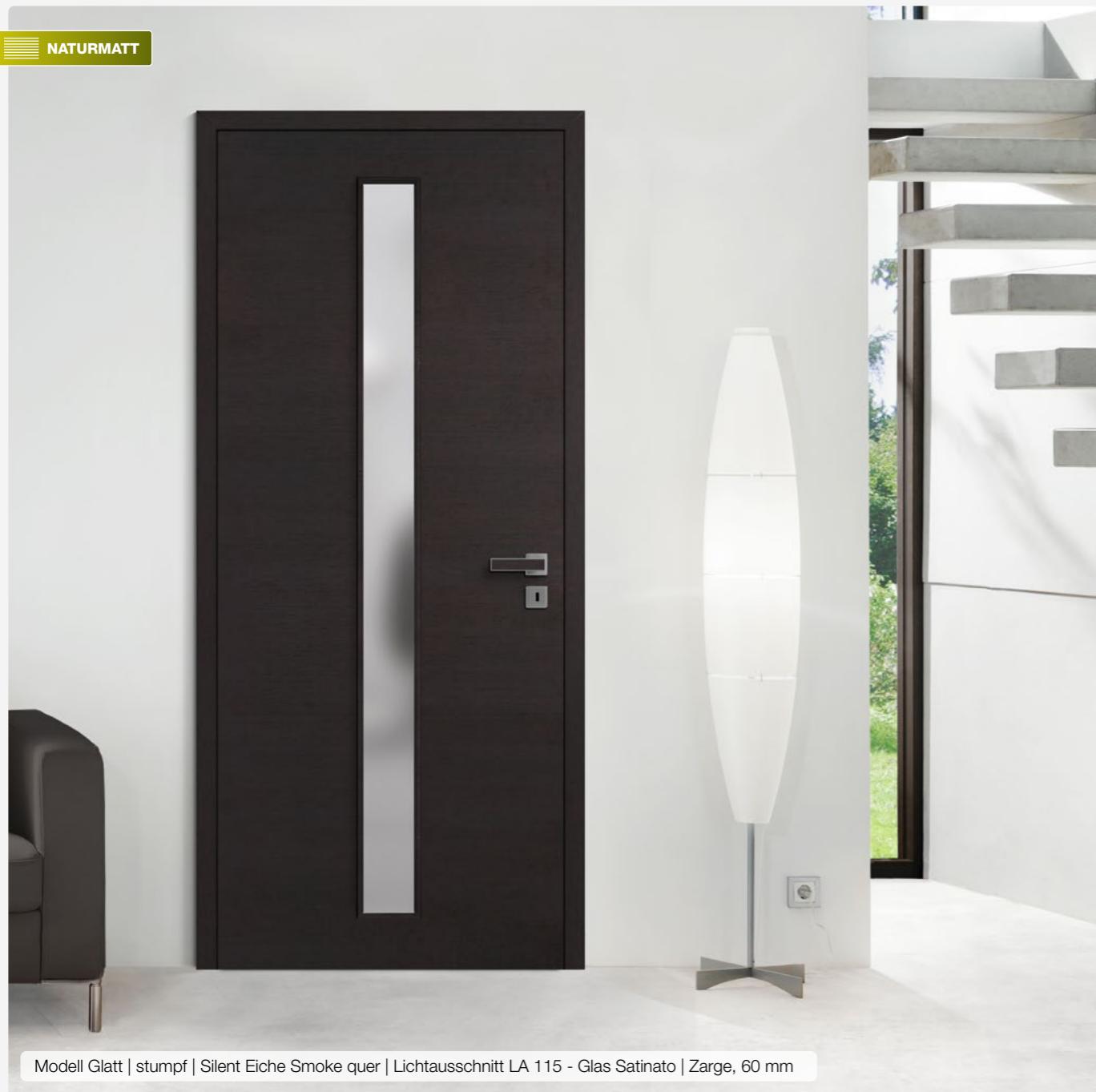

Modell Glatt | stumpf | Silent Eiche Smoke quer | Lichtausschnitt LA 115 - Glas Satinato | Zarge, 60 mm

Das ist unsere »PLUG IN« Drückerkollektion.

Ob eckig, leicht abgerundet oder ganz rund - Sie entscheiden, welche Drücker-Form Ihnen am besten gefällt. Den Drücker gibt es in den Oberflächen Edelstahl-Optik, Titan und Schwarz. Das Inlay wird immer individuell zur Tür-Oberfläche eingelegt.

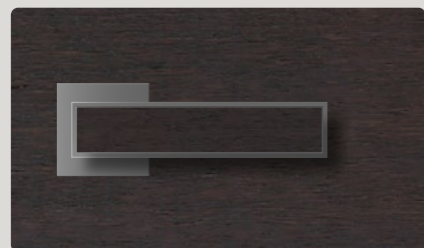

Quadro »Plug In« Edelstahl-Optik
Inlay: Silent Eiche Smoke quer

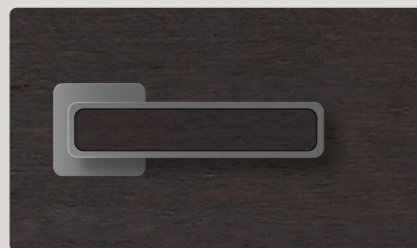

Curved »Plug In« Edelstahl-Optik
Inlay: Silent Eiche Smoke quer

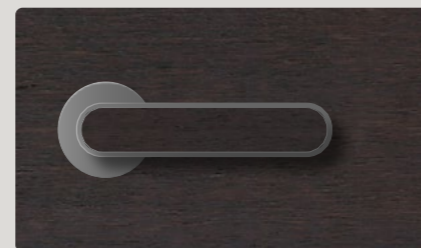

Arondi »Plug In« Edelstahl-Optik
Inlay: Silent Eiche Smoke quer

Silent Eiche | Smoke

Die besonders feine und elegante Maserung der Silent Eiche Oberfläche kommt auch in der dunklen Ausführung „Smoke“ gut zur Geltung. Dadurch entsteht eine moderne Optik mit dem unvergleichlichen Charakter einer Echtholzoberfläche.



Silent Eiche Smoke, Lichtausschnitt LA 110 mit
Lines-Sprossen - Glas Satinato



Silent Eiche Smoke quer, stumpf

Silent Eiche | Smoke

NATURMATT

100%



ECHT Unikate

Furniere **geplankt**

Geplankt bedeutet, dass in Farbe, Zeichnung und Struktur verschiedene Furnierblätter nebeneinander gelegt und verleimt werden. Mittels unterschiedlich breiter und gedrehter Furnierblätter wird eine Optik mit Massivholzcharakter erzeugt. Geplankte Furniere werden mit einem matten Klarlack endlackiert.

NATURMATT

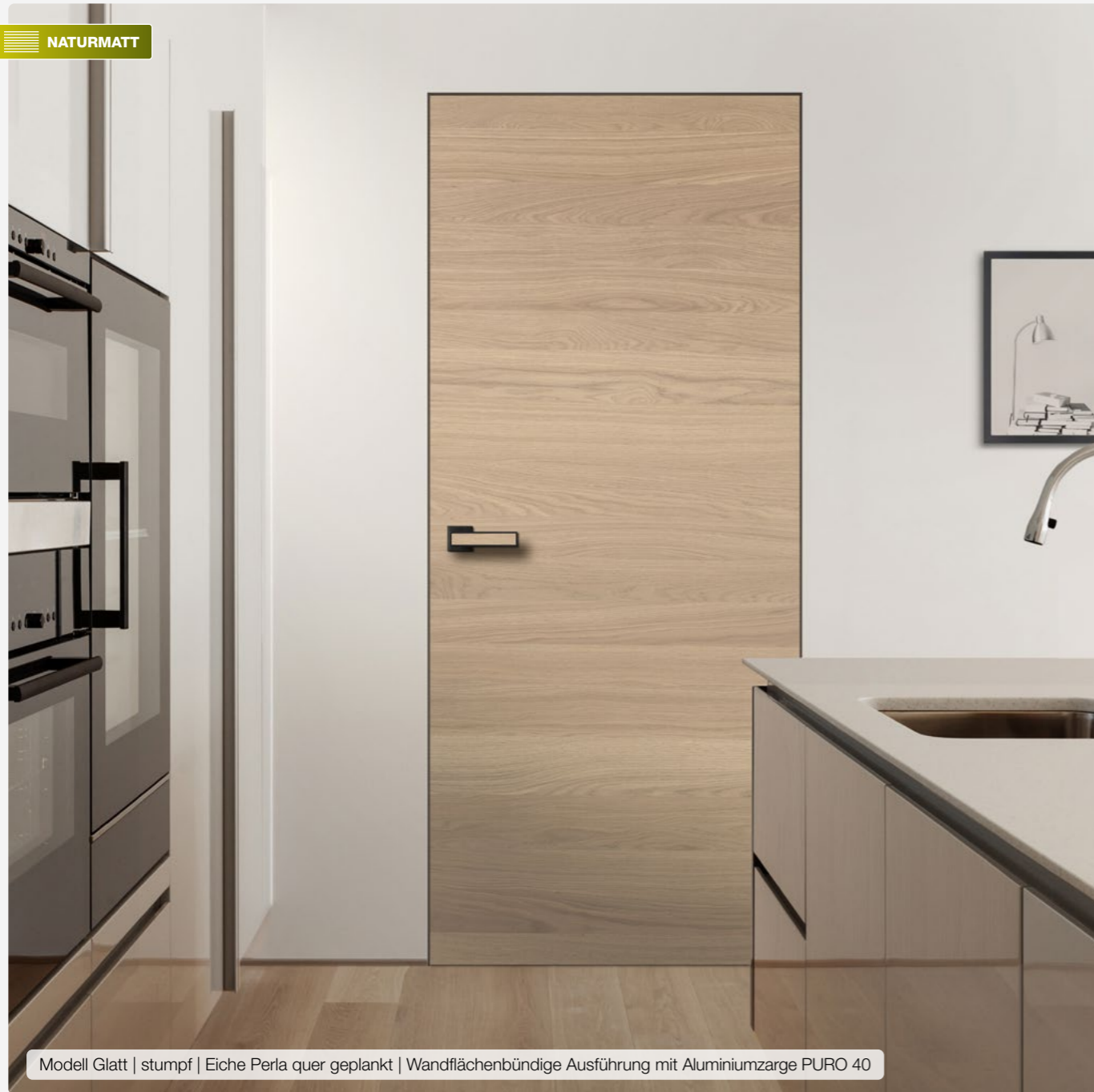

Modell Glatt | stumpf | Eiche Perla quer geplankt | Wandflächenbündige Ausführung mit Aluminiumzarge PURO 40

Eiche Perla | geplankt



Feinperlig und elegant wie ein frischer Weißwein. So ist Eiche Perla. Die geplankte Optik wirkt dabei ausgesprochen modern und unaufgeregt.



Eiche Perla | geplankt

Jede Holzart hat ihren eigenen, individuellen Charakter. Die Eiche lässt sich gut bearbeiten und ist durch verschiedene Oberflächenbehandlungen eine der vielseitigsten Holzarten überhaupt. Die Oberfläche ›Perla‹ hat einen besonders heller Farbton, der die Struktur und den Charakter des Ursprungs beibehält.



Eiche Perla geplankt, gefälzt



Eiche Perla geplankt, stumpf
LA 110 - Glas Float hell

Eiche Perla | geplankt

NATURMATT

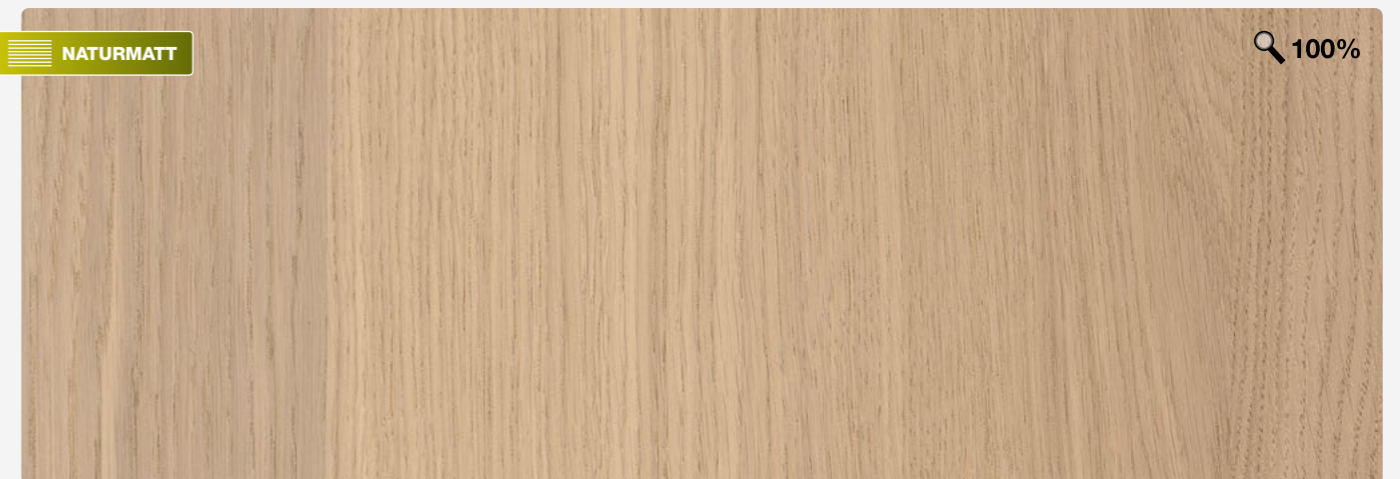

100%

NATURMATT

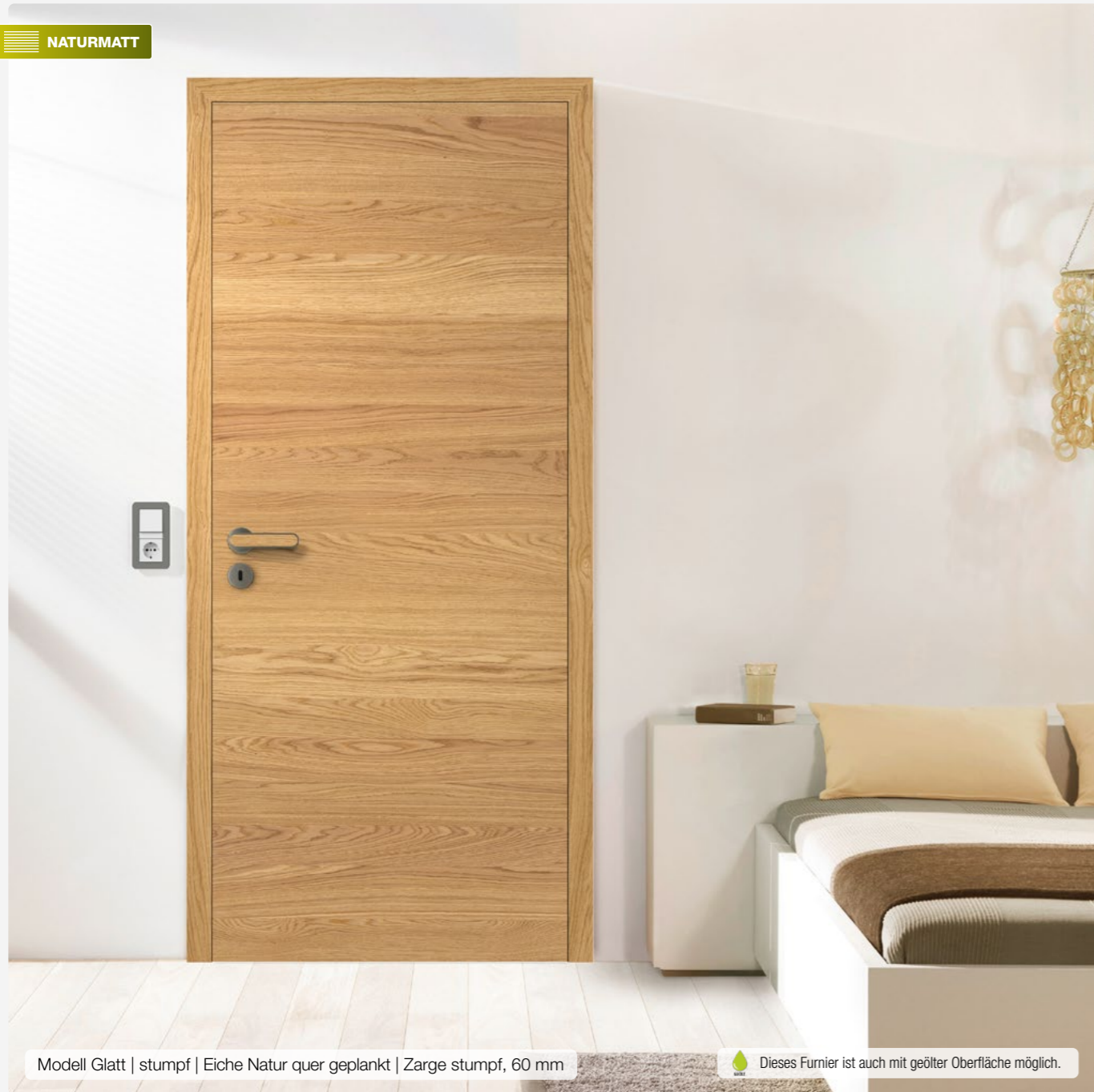

Modell Glatt | stumpf | Eiche Natur quer geplankt | Zarge stumpf, 60 mm

 Dieses Furnier ist auch mit geölter Oberfläche möglich.

Eiche Natur | geplankt

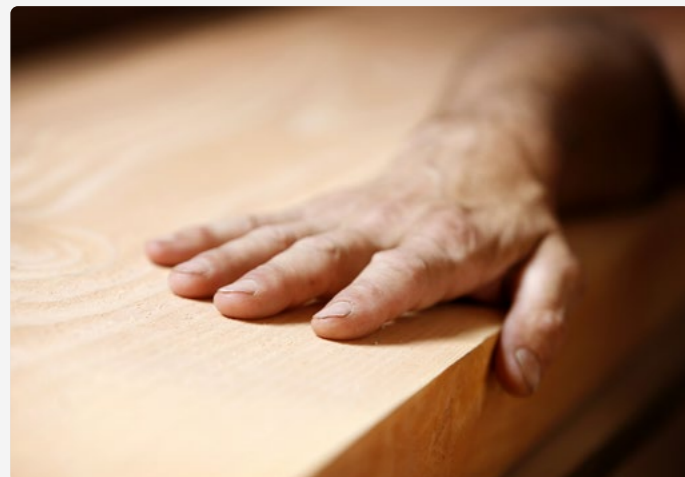

Was gibt es schöneres als die Wärme und Natürlichkeit von echtem Holz. Das sind besondere Eigenschaften die man sehen und fühlen kann.



Eiche Natur | geplankt

Die Eiche-Oberfläche in ihrer natürlichsten Form. Ob astig oder geplankt, aufrecht oder quer – jede Ausführung hat ihren eigenen Charme. Alle Oberflächen werden mit einem matten Klarlack endlackiert – dadurch erhalten die Oberflächen einen Schutz gegen äußere Einflüsse, behalten aber ihre Natürlichkeit.



Eiche Natur geplankt, stumpf



Eiche Natur quer geplankt, Lichtausschnitt LA 8, Verglasung Satinato

Eiche Natur | geplankt

NATURMATT



Optional: Die **Eiche Natur »geplankt«** Furniere erhalten standardmäßig einen matten Klarlack als Oberflächen-Finish. Wahlweise sind diese Furniere aber auch mit einer geölten Oberfläche erhältlich. Das hebt die Natürlichkeit des Holzes noch mehr hervor.



Eiche Bourbon | geplankt

Der warme Farbton von Eiche Bourbon lässt die charakteristischen Merkmale des geplankten Furniers besonders gut wirken. Diese Türen erscheinen altbewährt, sind aber durch die zeitgemäße Furnierverarbeitung hochmodern.



Eiche Bourbon | geplankt



Eiche Bourbon geplankt stumpf



Eiche Bourbon geplankt quer, stumpf

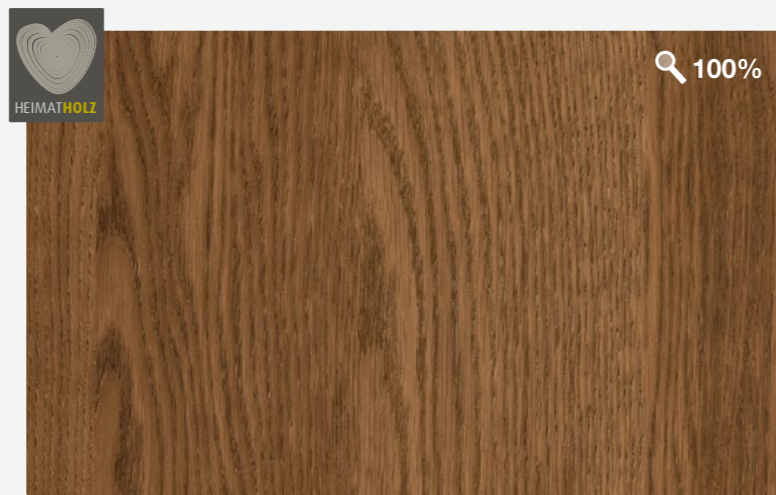

Eiche Smoke | geplankt

Dunkle Holzarten liegen voll im Trend und da ist es wirklich beeindruckend, wie verwandlungsfähig die Holzart Eiche ist. Denn auch in der fast schwarzen Ausführung sorgt diese Oberfläche für einen besonderen optischen Reiz.



Eiche Smoke | geplankt



Eiche Smoke geplankt stumpf | Zarge eckig



Eiche Smoke geplankt quer stumpf | Zarge eckig



NATURMATT

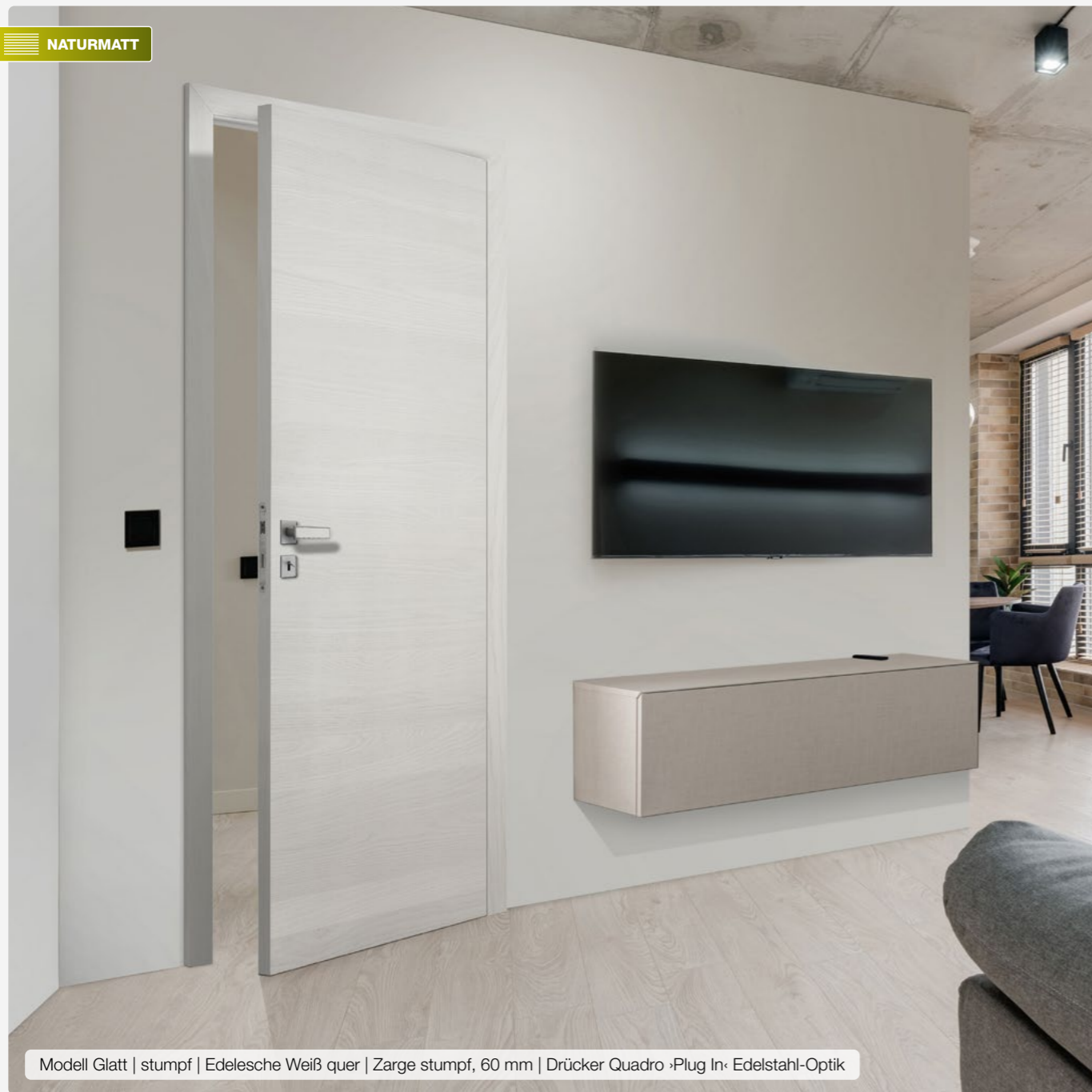

Modell Glatt | stumpf | Edelesche Weiß quer | Zarge stumpf, 60 mm | Drücker Quadro »Plug In« Edelstahl-Optik

Drücker und Bänder in schwarz

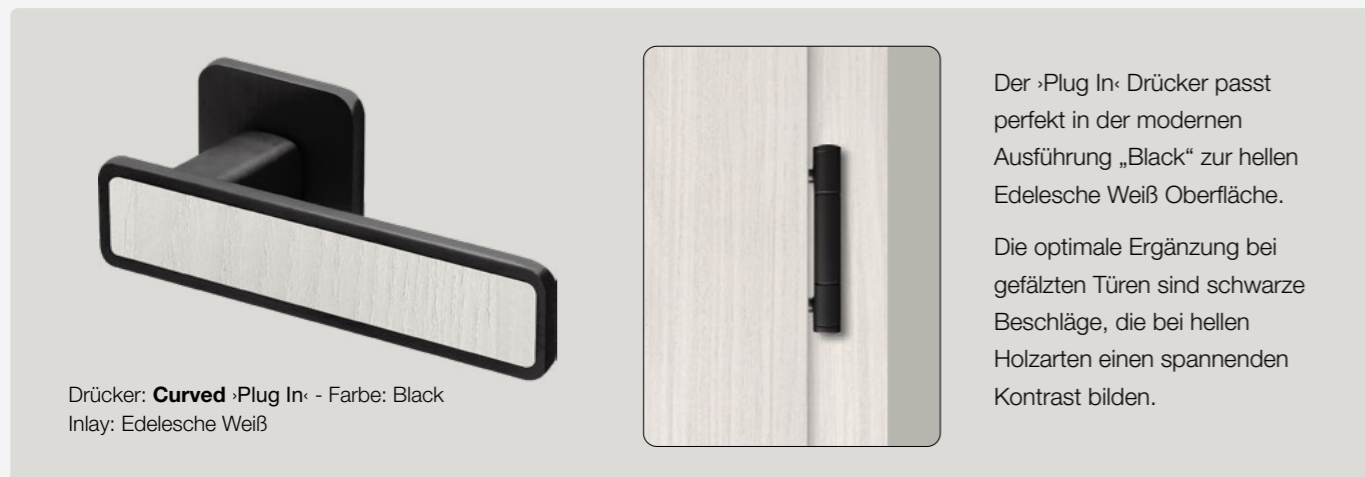

Drücker: **Curved »Plug In«** - Farbe: Black
Inlay: Edelesche Weiß

Der »Plug In« Drücker passt perfekt in der modernen Ausführung „Black“ zur hellen Edelesche Weiß Oberfläche.

Die optimale Ergänzung bei gefälzten Türen sind schwarze Beschläge, die bei hellen Holzarten einen spannenden Kontrast bilden.



Edelesche Weiß | geplankt

Esche in ganz neuem Look. Die Edelesche ist in dem Farbton „Weiß“ eine Holzart mit einem sehr modernen und eleganten Auftritt. Dabei bleibt die Maserung unaufgeregt im Hintergrund, ist aber charakteristisch für diese besondere Oberfläche.



Edelesche Weiß, gefälzt
3-teilige Bänder Schwarz



Edelesche Weiß quer, stumpf
Lichtausschnitt LA 115 - Glas Float grau

Edelesche Weiß | geplankt

NATURMATT



100%

NATURMATT

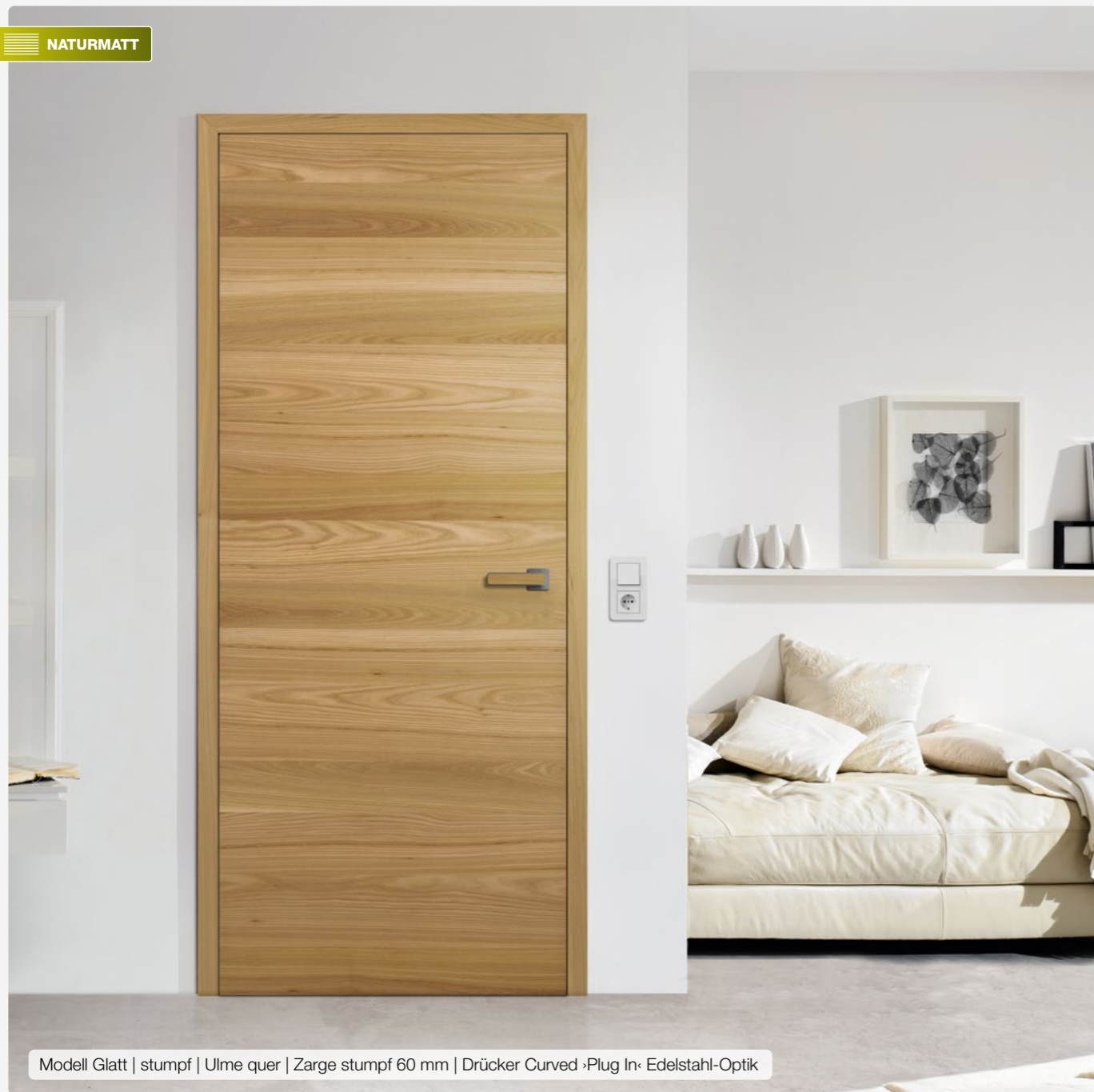

Modell Glatt | stumpf | Ulme quer | Zarge stumpf 60 mm | Drücker Curved Plug In® Edelstahl-Optik

Natürlich schön | Die Ulme



Die Ulme ist ein sommergrüner Baum, der Wuchshöhen von bis zu 35 Metern erreichen kann. Das Holz der Ulme wird regional auch „Rüster“ genannt. Es ist zäh, mäßig hart, sehr stoß- und druckfest und gut zu bearbeiten. Das wertvolle Holz wird zu Furnieren, Möbeln, Parkett, Vertäfelungen und natürlich Türen verarbeitet.



Ulme | geplankt

Die Ulme zeichnet sich besonders durch ihre angenehme Farbgebung sowie der lebhaften Maserung aus. Gerade die geplankte Furnierverarbeitung bringt die Natürlichkeit dieser außergewöhnlichen Holzart schön zur Geltung.



Ulme, stumpf



Türblatt Ulme quer, stumpf, Zarge mit Seitenteil, Glas „Satinato“

Ulme | geplankt

NATURMATT



100%

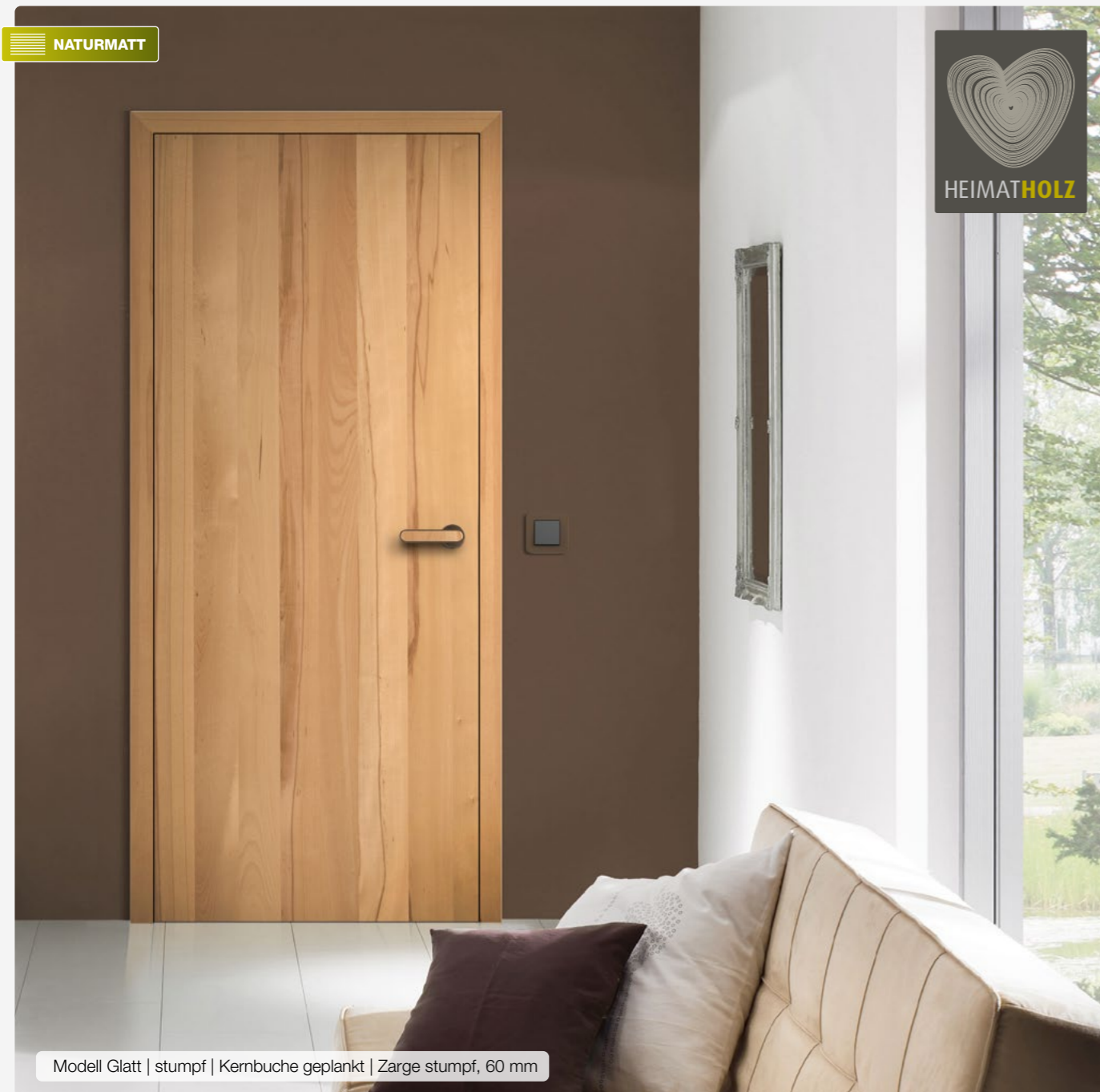

Modell Glatt | stumpf | Kernbuche geplankt | Zarge stumpf, 60 mm

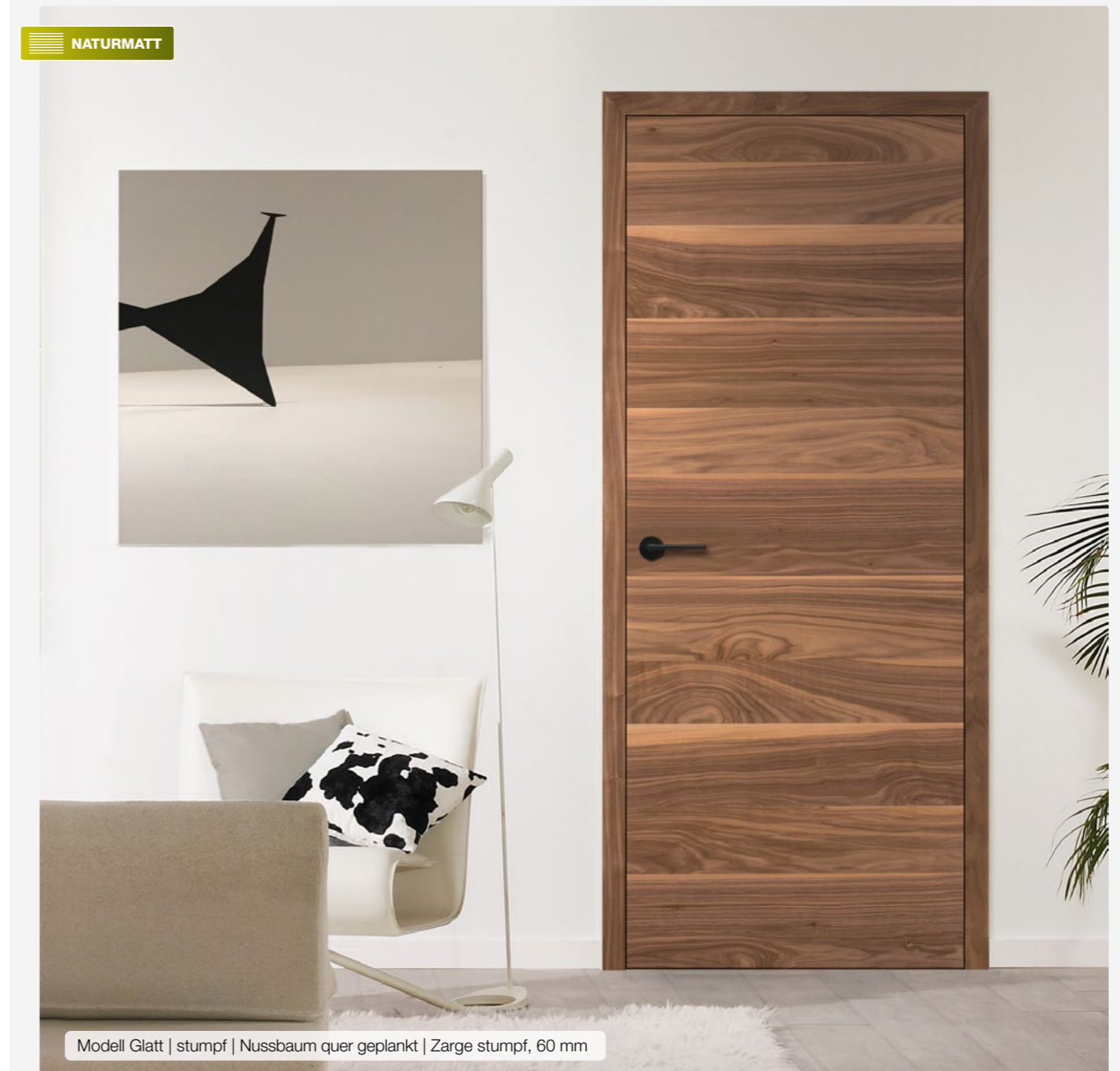

Modell Glatt | stumpf | Nussbaum quer geplankt | Zarge stumpf, 60 mm

Kernbuche | geplankt

Die bekannte und beliebte Holzart Buche entfaltet als Kernholz in der geplankten Ausführung eine komplett neue Wirkung und setzt den Trend nach größtmöglicher Natürlichkeit überzeugend fort.

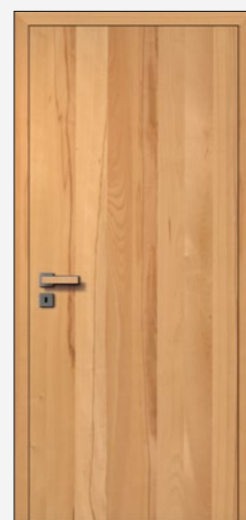

Kernbuche geplankt

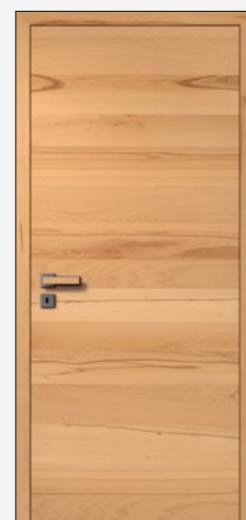

Kernbuche quer geplankt

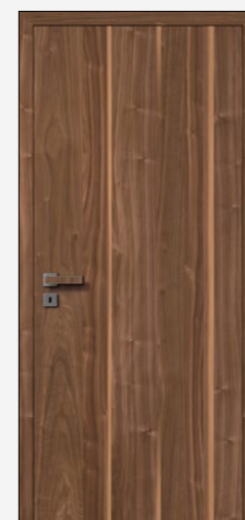

Nussbaum geplankt

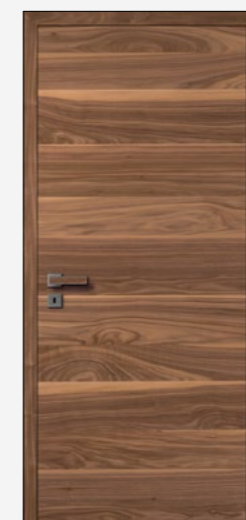

Nussbaum quer geplankt

Nussbaum | geplankt

Die auffälligen Kern- bzw. Splintanteile beim geplankten Nussbaum-Furnier geben der Tür eine lebhaftere Optik, setzen interessante Akzente und betonen die ursprüngliche Wirkung des Holzes.

ECHT Unikate

Furniere **astig**

Bei **astigem** Furnier bleiben die natürlichen Eigenschaften des Holzes bewusst erhalten. Die Oberfläche wird glatt geschliffen und erhält eine Endlackierung mit einem matten Klarlack.

NATURMATT

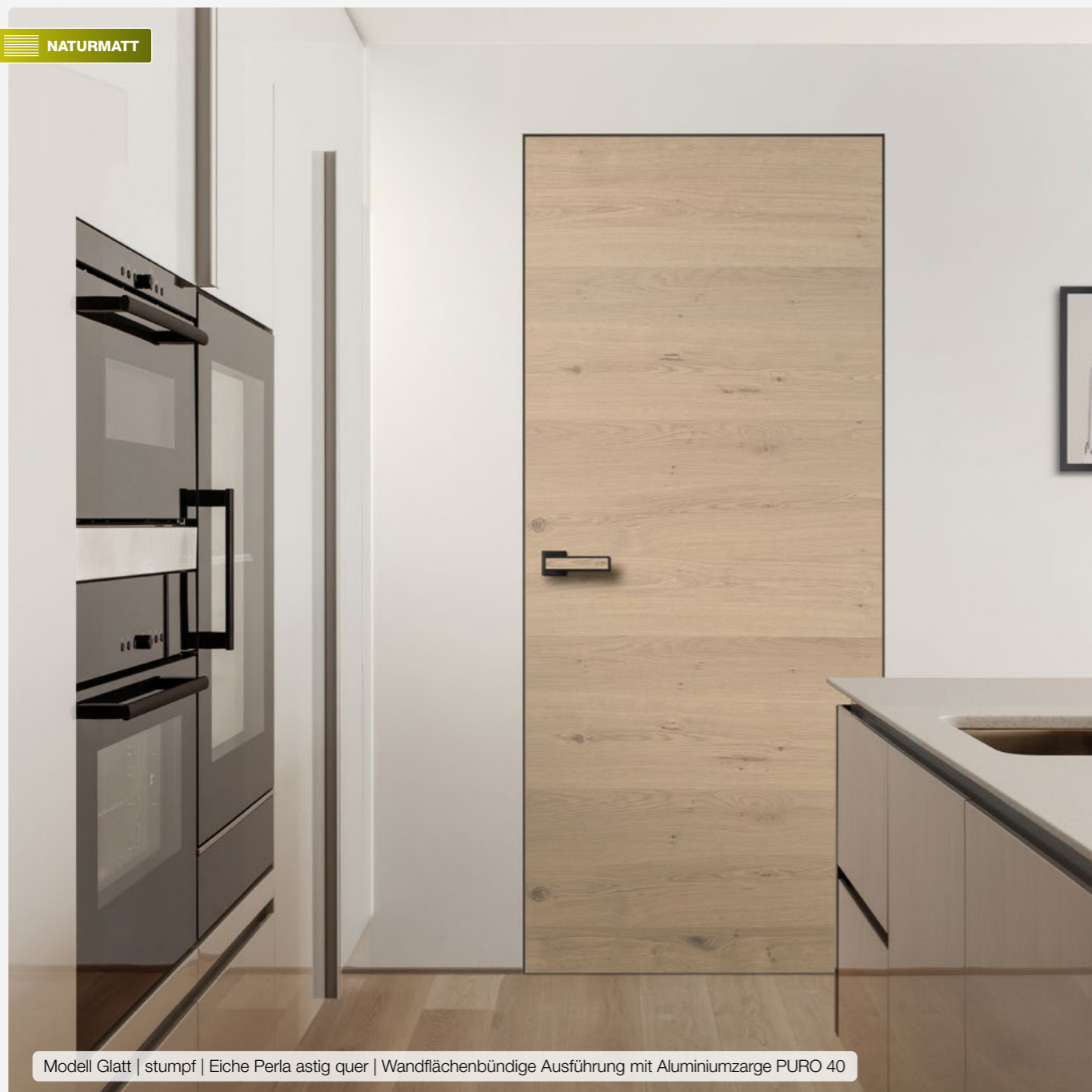

Modell Glatt | stumpf | Eiche Perla astig quer | Wandflächenbündige Ausführung mit Aluminiumzarge PURO 40

Wandflächenbündige Zarge | Puro 40

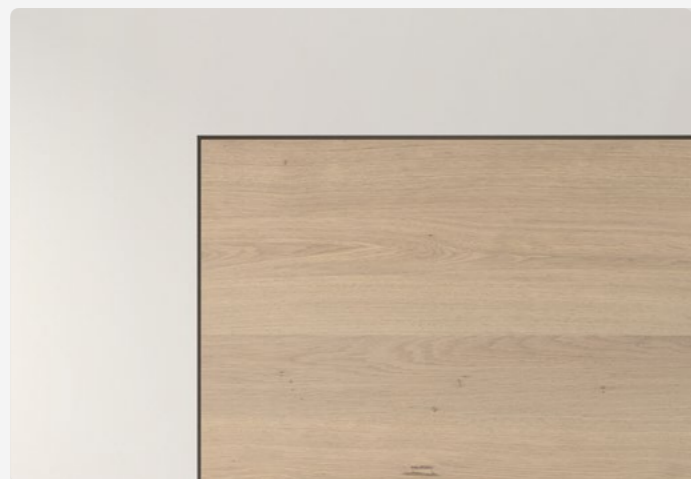

Die Aluminiumzarge ohne wandseitig sichtbaren Aluminiumrand hat sich bewährt. Durch die in dem Zargensystem integrierten Halterungen für das einklickbare Putznetz, sowie die Eckverbinder und Distanzschienen, ist eine einfache Montage gewährleistet. Das einklickbare Putznetz verhindert Haarrissbildung.



Eiche Perla | astig

Die helle Färbung der Eiche Perla Oberfläche wirkt durch den Mattlack sehr stylisch und modern. Selbst die eher rustikale Optik durch die sichtbaren Äste ändert daran nichts – ganz im Gegenteil – erst dadurch entsteht dieses spannende Furnier.

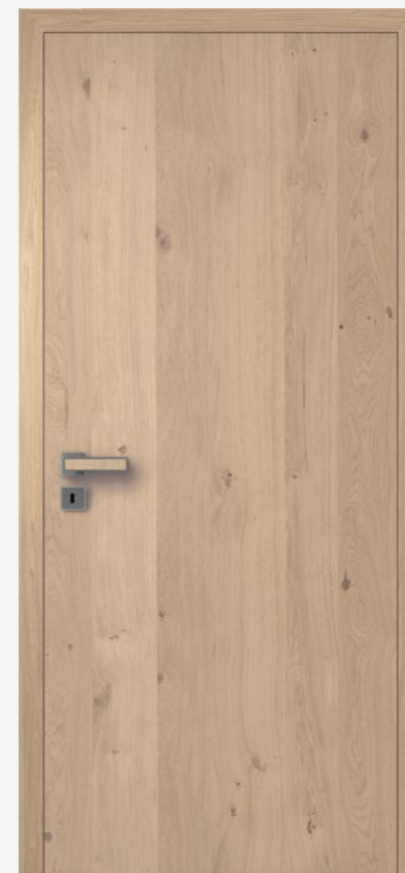

Eiche Perla astig | stumpf



Eiche Perla astig, stumpf
Lichtausschnitt 3-Felder - Glas Satinato

Eiche Perla | astig

NATURMATT



100%

NATURMATT

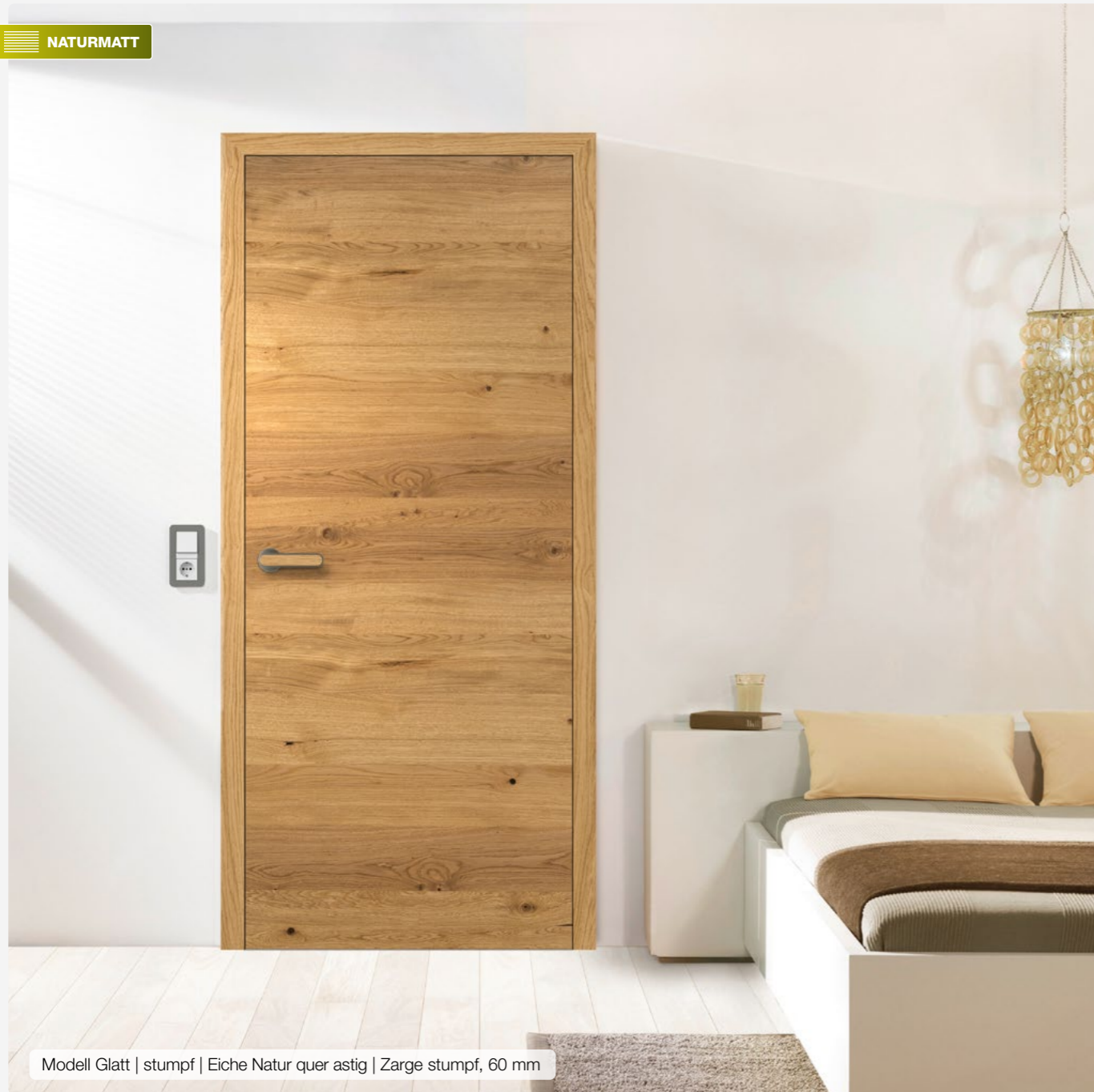

Modell Glatt | stumpf | Eiche Natur quer astig | Zarge stumpf, 60 mm

Drücker Arondi ›Plug In‹

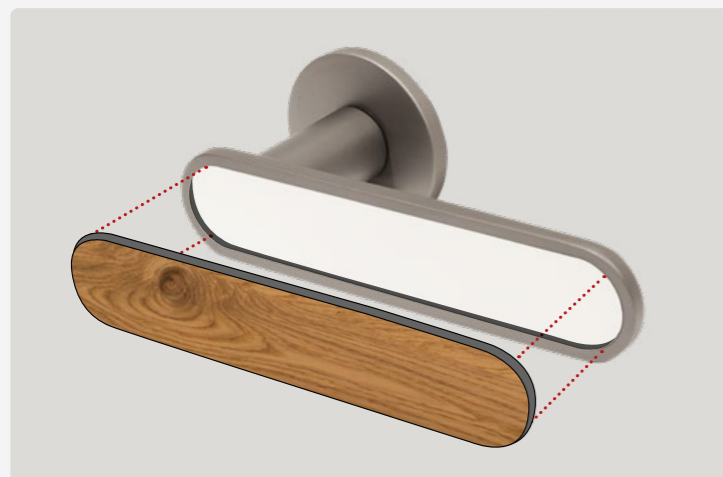

Optional: Die **Eiche Natur ›geplankt‹** Furniere erhalten standardmäßig einen matten Klarlack als Oberflächen-Finish. Wahlweise sind diese Furniere aber auch mit einer geölten Oberfläche erhältlich. Das hebt die Natürlichkeit des Holzes noch mehr hervor.



Eiche Natur | astig

Ein Klassiker in neuer Form. Auch diese Oberfläche bekommt in der neuen Kollektion unseren Mattlack, der die Natürlichkeit des Holzes besonders unterstreicht. Wer es noch ursprünglicher möchte, der wird bei unserer HGM FACHWERK Kollektion fündig.



Eiche Natur astig | stumpf
Lichtausschnitt LA 115, Glas Satinato



Eiche Natur astig quer, stumpf

Eiche Natur | astig

NATURMATT



100%



Eiche Bourbon | astig

Durch die astige Furnierverarbeitung bleibt der natürliche Ursprung des echten Holzes besonders erhalten. Auch hier sorgt die sanfte Tönung der Oberfläche für das vertraute Gefühl von einem schönen Zuhause.



Eiche Smoke | astig

Dunkle Holzarten verleihen einem Raum eine luxuriöse und elegante Atmosphäre. Werden sie mit hellen Wandfarben, Textilien und Accessoires kombiniert, wirkt der Raum nicht zu dunkel oder gedrängt sondern ansprechend und lebendig.



Drücker Arondi ›Plug In‹ oder Arondi ›Pure‹

Der Drücker „Arondi“ ist sowohl mit Inlays als „Plug In“ oder ohne Einleger als Variante „Pure“ erhältlich.



Drücker Arondi ›Plug In‹



ECHT Unikate

FACHWERK

„Lieferzeit 120 Jahre“

Kein Baum gleicht dem anderen und selbst das Holz desselben Baumes besitzt unzählige Farb- und Strukturnuancen. Es ist diese natürliche Vielfalt und besondere Ästhetik, die Holz so beliebt und unverzichtbar macht. Mit seiner lebendigen und warmen Ausstrahlung verleiht es jedem Haus oder Raum eine ganz besondere Note. Und kaum ein anderes Material trägt so zu unserem Wohlbefinden bei wie Holz.

Wer das Rustikale und Außergewöhnliche liebt, der wird sich der Urwüchsigkeit der HGM-Kollektion »FACHWERK« nicht entziehen können. Das einmalige Eichefurnier mit seinen Rissen und Astlöchern, die mit schwarzem Vlies hinterfütert sind, überzeugt durch seine authentische Ausstrahlung. Die sorgfältig ausgesuchten Farbnuancen Natur, Bronze und Titan unterstreichen den wildwüchsigen Charme und die Einzigartigkeit dieses ausdrucksstarken Eichefurniers, das beim HGM Türblatt sowohl aufrecht, als auch quer verarbeitet wird.

»FACHWERK« ist Holz in seiner natürlichsten Form.

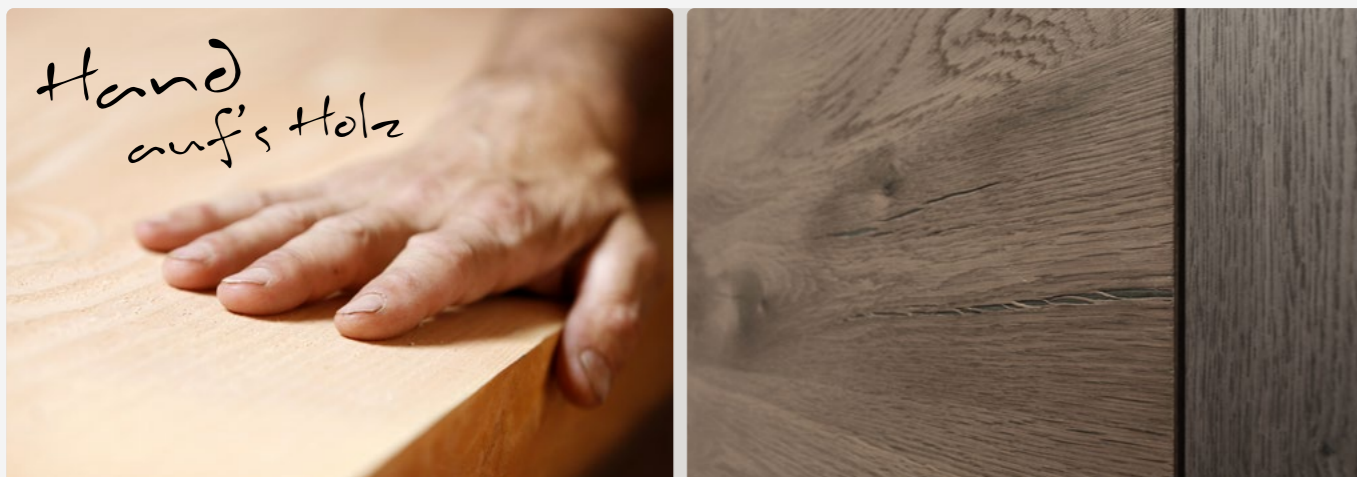

ECHT Unikate

FACHWERK Furnieraufbau

Um den markanten Ausdruck des Fachwerk Furniers zu erhalten wird bewusst nur das Kernholz zu Furnier verarbeitet.

Bei HGM Fachwerk wird grundsätzlich die charakteristische Altholz-Struktur der Holzoberfläche beibehalten.

Wer sich für FACHWERK entscheidet, der hat sich für Holz entschieden, wie es auch an entsprechenden Häusern zu finden ist: Äste, Verwirbelungen, Risse, Farb- und Strukturunterschiede sind erwünscht und spiegeln die Natürlichkeit des Altholzcharakters wieder.

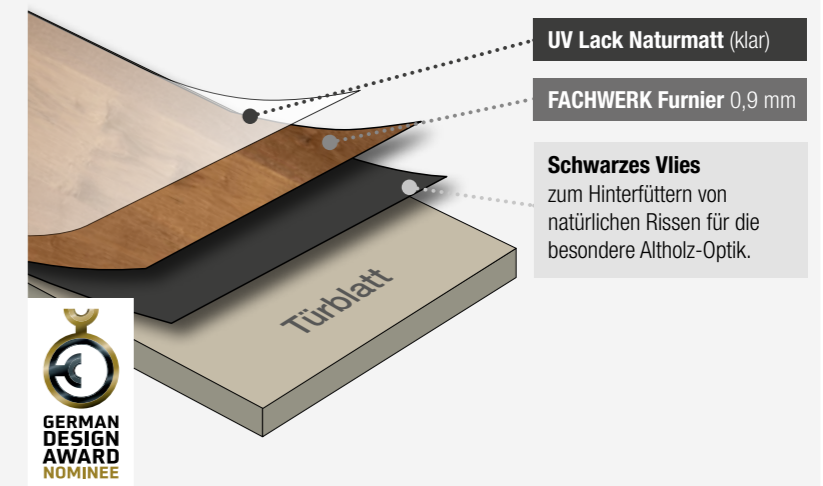

Furnier-Eigenschaften FACHWERK Eiche



Die Detailabbildungen zeigen die typischen Merkmale des FACHWERK Furniers. Von Astlöchern und Rissen bis hin zu deutlich sichtbaren Farbunterschieden innerhalb einer Fläche reicht die natürliche Anmutung der Echtholz-Oberfläche.

Diese besonderen Eigenschaften sind gewollt und für die FACHWERK-Kollektion absolut charakteristisch.



Weitere Informationen zu dem spannenden Thema FACHWERK finden Sie unter www.grauthoff.com oder in der HGM FACHWERK Broschüre.



ECHT Unikate

FACHWERK Lärche

Lärchenholz stellt unter den europäischen Nadelnutzhölzern das schwerste und härteste Holz dar. Das Holz ist sehr unempfindlich gegen Alkalien und insbesondere Säuren und gegenüber aggressiven Einflüssen äußerst resistent. Was die natürliche Dauerhaftigkeit bzw. Witterungsfestigkeit betrifft, ist das Lärchenholz, insbesondere das Kernholz, allen anderen einheimischen Nadelhölzern gegenüber deutlich überlegen.



HEIMATHOLZ



NATURMATT

Modell Glatt, stumpf | FACHWERK Lärche quer | Zarge stumpf, 60 mm



FACHWERK | Lärche Natur

Die Holzart Lärche ist in der FACHWERK Ausführung Natur pur! Die lebhaft Struktur wirkt besonders natürlich und erhält durch die rohe Oberflächenbehandlung eine besonders schöne und zeitgemäße Rustikalität.

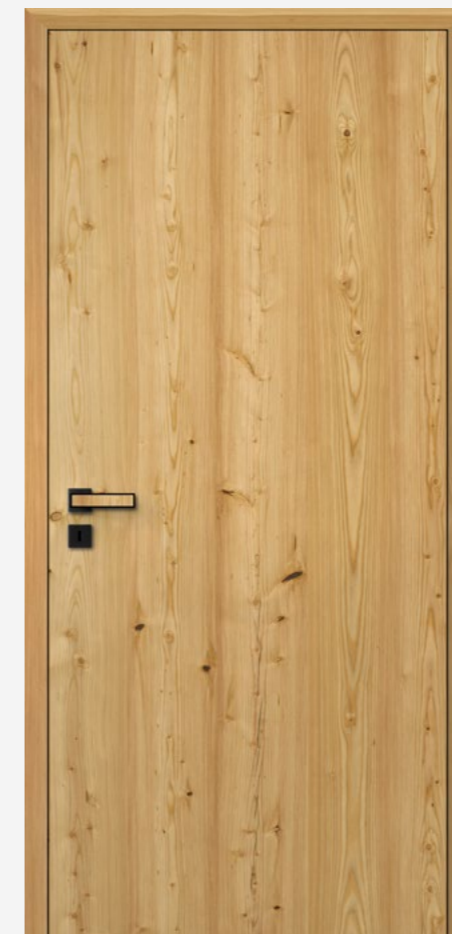

Modell Glatt, stumpf | FACHWERK Lärche
Zarge eckig, 60 mm



Modell Glatt, gefälzt | FACHWERK Lärche
Lichtausschnitt LA 115 - Glas Satinato

Ein besonderer Baum | Die Lärche



Die Lärche ist eine Besonderheit im Reich der Nadelbäume, denn sie verliert jedes Jahr ihre Nadeln.

Das Abwerfen der Nadeln ist ein Überlebenstrick der Lärche, denn sie kam ursprünglich nur im Gebirge wie den Zentral- und Ostalpen bis zu einer Höhe von 2500 Metern vor. Diese extremen Bedingungen setzen dem Baum besonders im Winter zu. Ohne ihre Nadeln kann die Lärche jedoch Temperaturen bis zu Minus 40 Grad Celsius unbeschadet aushalten!

FACHWERK Lärche | Holz in seiner natürlichsten Form.

Um den markanten Ausdruck des Fachwerk Furniers zu erhalten wird bewusst das Kernholz zu Furnier verarbeitet.

Für die besondere Altholz-Optik wird schwarzes Vlies zum Hinterfüllen von natürlichen Rissen eingesetzt. Die Detailabbildungen zeigen die typischen Merkmale des FACHWERK Furniers. Von Astlöchern und Rissen bis hin zu deutlich sichtbaren Farbunterschieden innerhalb einer Fläche reicht die natürliche Anmutung der Echtholz-Oberfläche.



FACHWERK | Lärche geräuchert

Lärchenholz wird aufgrund seiner Eigenschaften als Bauholz für Dachtragwerke, Wand- und Deckenkonstruktionen, im Innenausbau für nahezu alle Holzverwendungen genutzt, darunter Treppen, Geländer, Wandverkleidungen, Türen, Parkett- und Dielenböden.

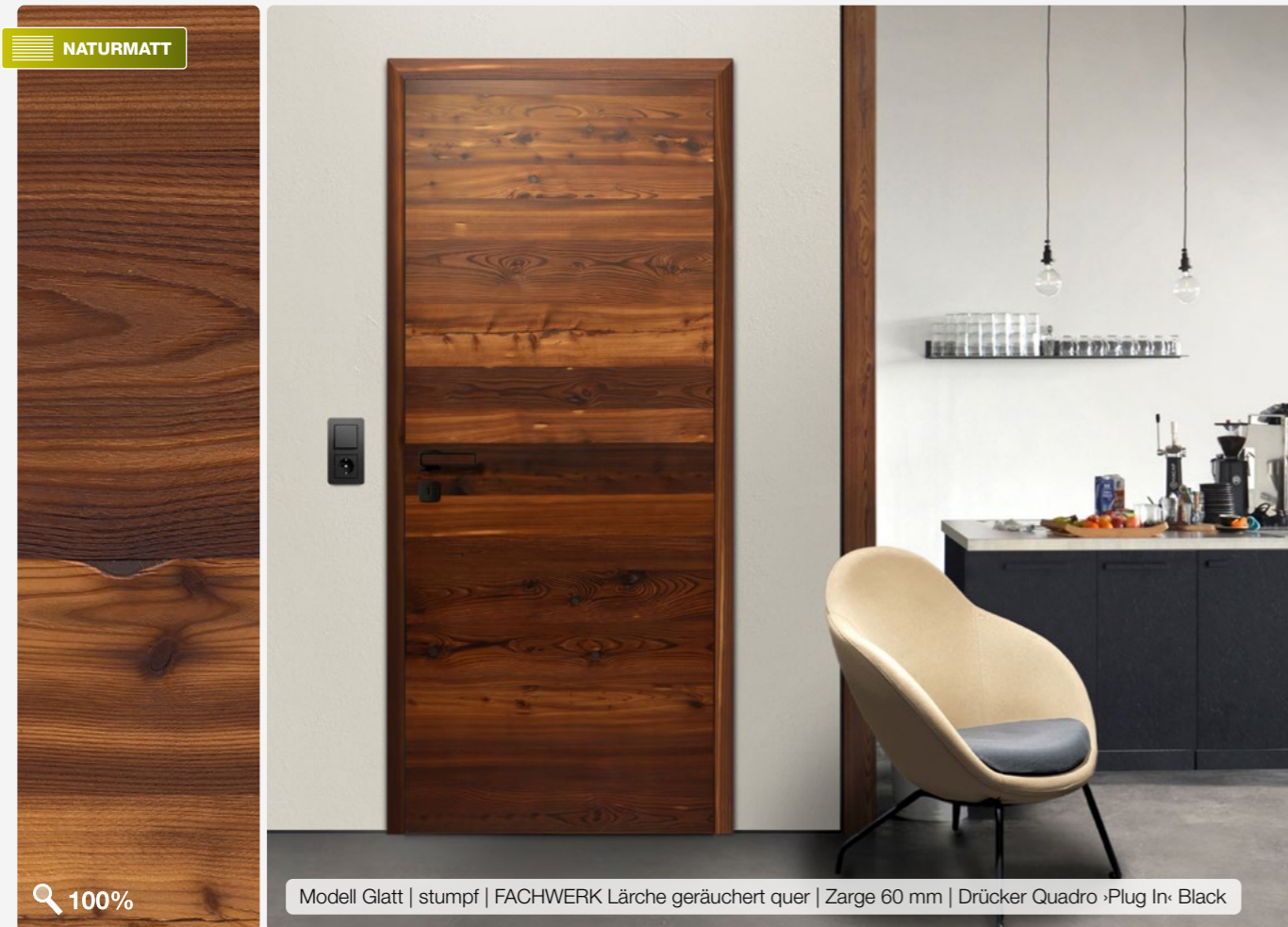

FACHWERK Lärche geräuchert | Holz in seiner natürlichsten Form.

Um den markanten Ausdruck des Fachwerk Furniers zu erhalten wird bewusst das Kernholz zu Furnier verarbeitet. Wer sich für FACHWERK entscheidet, der hat sich für Holz entschieden, wie es auch an entsprechenden Häusern zu finden ist: Äste, Verwirbelungen, Risse, Farb- und Strukturunterschiede sind erwünscht und spiegeln die Natürlichkeit des Altholzcharakters wieder.

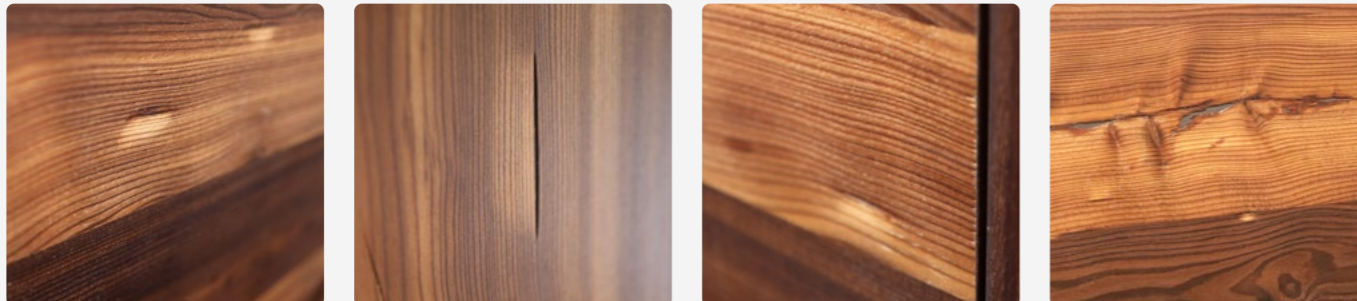

Durch die geplankte Zusammensetzung der Furniere und den bewussten Farbunterschieden zwischen Türblatt und Zarge entsteht ein natürliches Farbspiel mit Altholzcharme. FACHWERK-Oberflächen werden nicht geschliffen, denn nur so bleibt der raue, charakteristische Echtholzindruck erhalten. Dabei können unregelmäßige Übergänge von der Kante zum Türblatt auftreten.



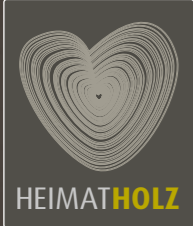

HEIMATHOLZ

ECHT Unikate

FACHWERK EICHE Natur

Lieben Sie die Natur? Mit der HGM FACHWERK Kollektion holen Sie sich ein Stück Natur in Ihr Heim. Das besondere Herstellungsverfahren der FACHWERK Oberflächen erzeugt den maximalen Echtheits-Charakter des Holzes. Natürlich mit Eichenholz als Basis, das wegen seiner besonderen Eigenschaften seit vielen Jahrhunderten so beliebt ist.

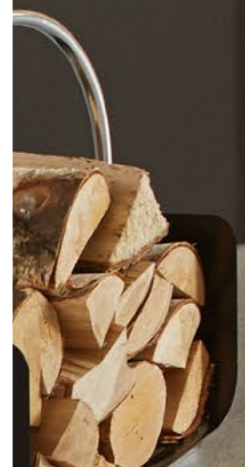

NATURMATT

Modell Glatt | stumpf | FACHWERK Natur quer | Lichtausschnitt LA 110 (hinten) | Zarge stumpf, 60 mm



FACHWERK | Eiche Natur

Die Schönheit der Natur – eingefangen in dieser einzigartigen Holzoberfläche. Der typische, helle Eiche-Farbtönen mit den bewusst dunkel hinterlegten Wuchsmerkmalen des Holzes lässt ein besonderes Naturerlebnis entstehen. Die Vielseitigkeit spricht für die Auswahl dieser Oberfläche, weil sie, trotz ihrer Eigenständigkeit, flexibel und kreativ eingesetzt werden kann.



NATURMATT

Modell Glatt | stumpf | FACHWERK Natur quer | Zarge stumpf, 60 mm



NATURMATT

Modell Glatt | gefälzt | FACHWERK Natur | Zarge eckig, 60 mm

100%

ECHT Unikate

FACHWERK EICHE Titan

Eine klassische Holzart wie die Eiche ist in der FACHWERK Titan Ausführung das genaue Gegenteil von klassischer Holzoptik. Hochmodern durch die grau-silbrige Farbgebung ist sie die perfekte Oberfläche für die moderne und puristische Architektur. Die reduzierte Streifen-Optik des Furniers ist besonders in der querlaufenden Ausführung charakterstark und einzigartig.



NATURMATT

Modell Glatt (vorn), mit Lichtausschnitt LA 110, Glas Float hell (hinten), stumpf | FACHWERK Titan quer | Zarge stumpf, 60 mm

FACHWERK | Eiche Titan

FACHWERK Titan macht auch in einer weißen Zarge eine gute Figur. Die stumpfe Ausführung mit dem Quadro Plug In Drücker passt optisch wunderbar in ein puristisches Umfeld.



FACHWERK | Eiche Titan



Fachwerk Eiche Titan, gefälzt



Fachwerk Eiche Titan quer, Lichtausschnitt LA 114

Drücker Quadro ›Plug In‹



Der ›Plug In‹ Drücker passt perfekt in der modernen Ausführung Titan hervorragend zur FACHWERK Titan Oberfläche.

NATURMATT

Modell Glatt | stumpf | FACHWERK Titan quer | Zarge stumpf, 60 mm

ECHT Basic



Modell Glatt | Schiebetürblatt | Eiche quer | GT-Schiebesystem ähnl. Edelstahl matt | Griffstange, Edelstahl matt

Die Holzarten der ·Basic· Kollektion



Esche weiß offenporig

Esche weiß deckend

Ahorn (Hard Maple)

Limba

Buche gedämpft

ECHT Basic | Kollektion

Mit über 70 verschiedenen Furnieren ist HGM der Spezialist bei der Verarbeitung von Echtholz. Das garantiert qualitativ hochwertige und langanhaltend schöne Türen. Holz ist ein natürlich gewachsener Rohstoff mit unterschiedlichen, charakteristischen Eigenschaften. So ist jede Tür ein Unikat.



Modell Glatt, gefälzt | Eiche | Zarge eckig, 60 mm

Die Holzarten der ·Basic· Kollektion



Eiche

Eiche hell (Roteiche)

Eiche gebeizt rustikal

Macore

Mahagoni

ECHT Klassiker

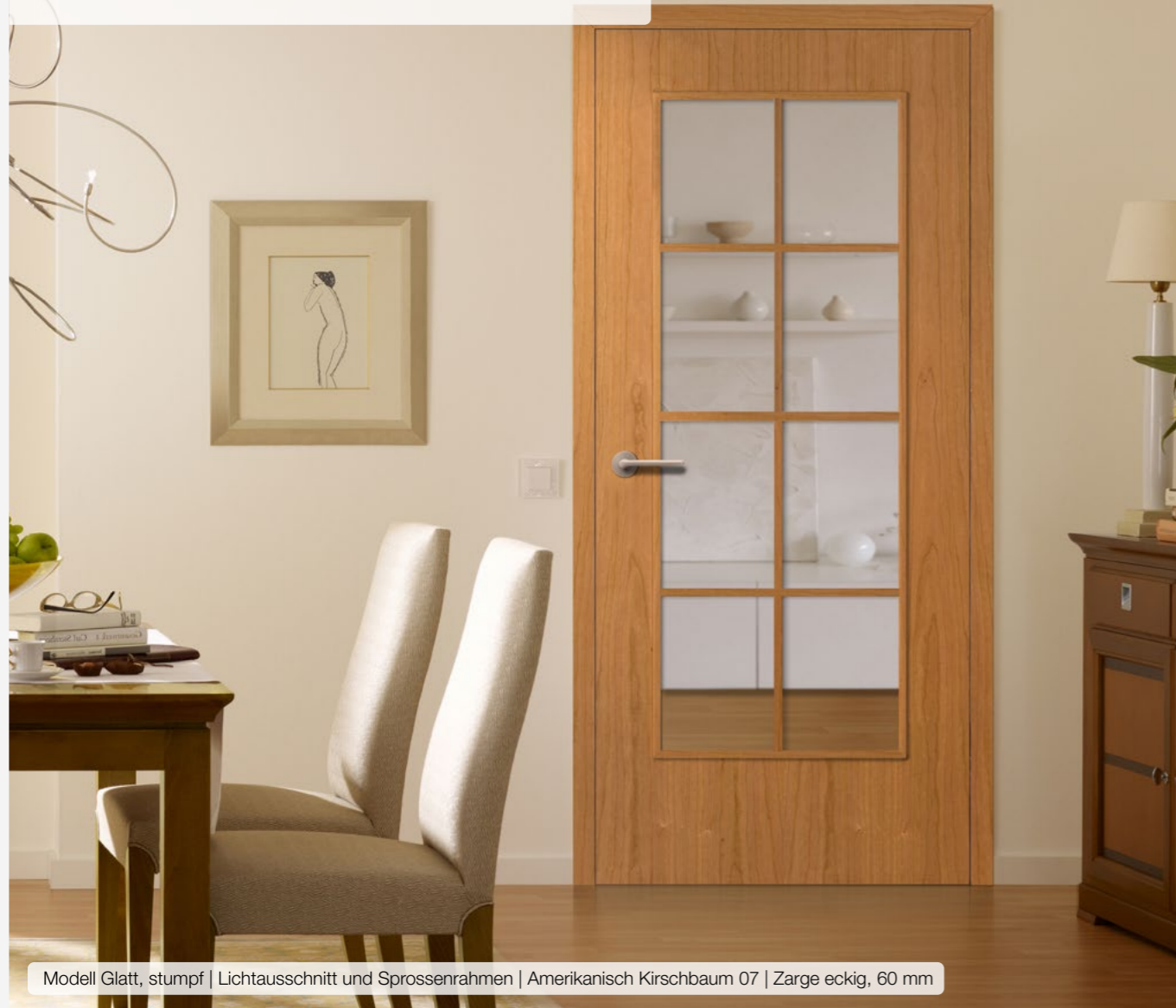

Drücker Ellisse

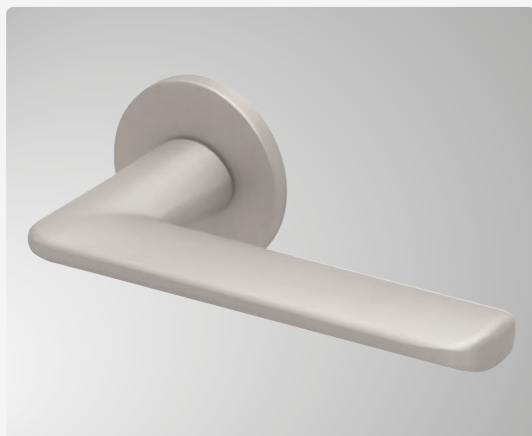

Drücker ›Ellipse‹ Edelstahl Optik

Kirschbaum ›Klassiker‹ Kollektion

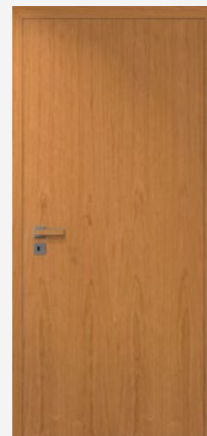

Amerikanisch Kirschbaum 07



Europäisch Kirschbaum gebeizt

ECHT Klassiker | Amerik. Nussbaum / Amerik. Kirschbaum

Mit über 70 verschiedenen Furnieren ist HGM der Spezialist bei der Verarbeitung von Echtholz. Das garantiert qualitativ hochwertige und langanhaltend schöne Türen.



Nussbaum ›Klassiker‹ Kollektion

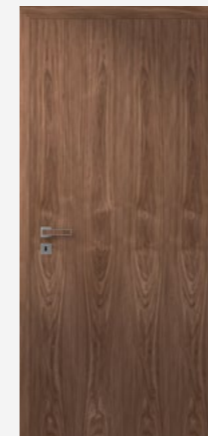

Amerikanisch Nussbaum



Französisch Nussbaum gebeizt

Schiebesystem



Mit dem GT-Schiebetürsystem haben Sie die platzsparende Lösung, wenn es darauf ankommt.



Modell Glatt, stumpf | Rüster | Zarge alumin impulse, Edelstahl Finish

ECHT Klassiker | Helle Echtholz-Oberflächen

Auf der Suche nach etwas Besonderem? Die breite HGM Furnierpalette bietet eine Vielzahl an alternativen Furnierarten für den ganz individuellen Stil. Durch die Kombination exklusiver Furniere mit den modernen Zargen-Varianten wie z.B. PURO 40 oder den Aluminiumzargen von alumin impulse lassen sich zeitgemäße und außergewöhnliche Wohnambiente kreieren.



Modell Glatt, stumpf | Lärche | Zarge Puro 40

ECHT Klassiker | helle und mittlere Furniere

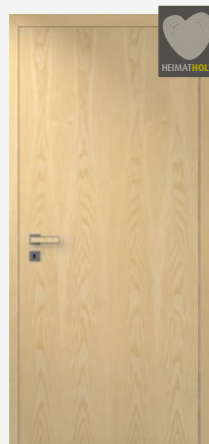

Esche
Stumpf | Zarge eckig

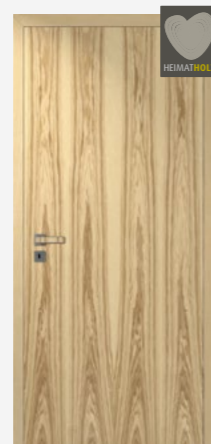

Türblatt Kernesche
Zarge Esche

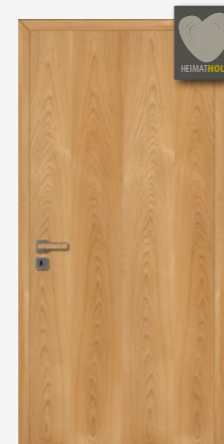

Rüster
Stumpf | Zarge eckig

ECHT Klassiker | helle und mittlere Furniere

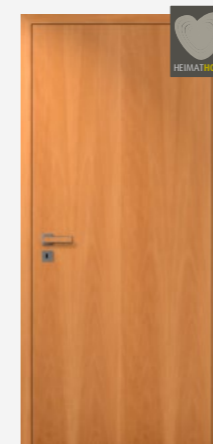

Schweizer Birnbaum
Stumpf | Zarge eckig

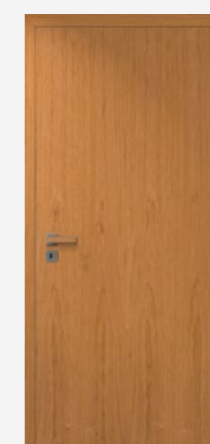

Amerik. Kirschbaum 07
Stumpf | Zarge eckig



Europ. Kirschbaum geb.
Stumpf | Zarge eckig

ECHT Klassiker | Dunkle Echtholz-Oberflächen

Tauchen Sie ein in die wunderbare Welt der exklusiven Furniere. Kräftige Holzmaserungen, interessante Farbspiele und charaktervolle Strukturen sind das Markenzeichen dieser Furniere. Im richtigen Ambiente strahlen sie eine angenehme Wärme und Behaglichkeit aus.



Modell Glatt, stumpf | Zebano quer | Zarge alumin impulse, Edelstahl Finish

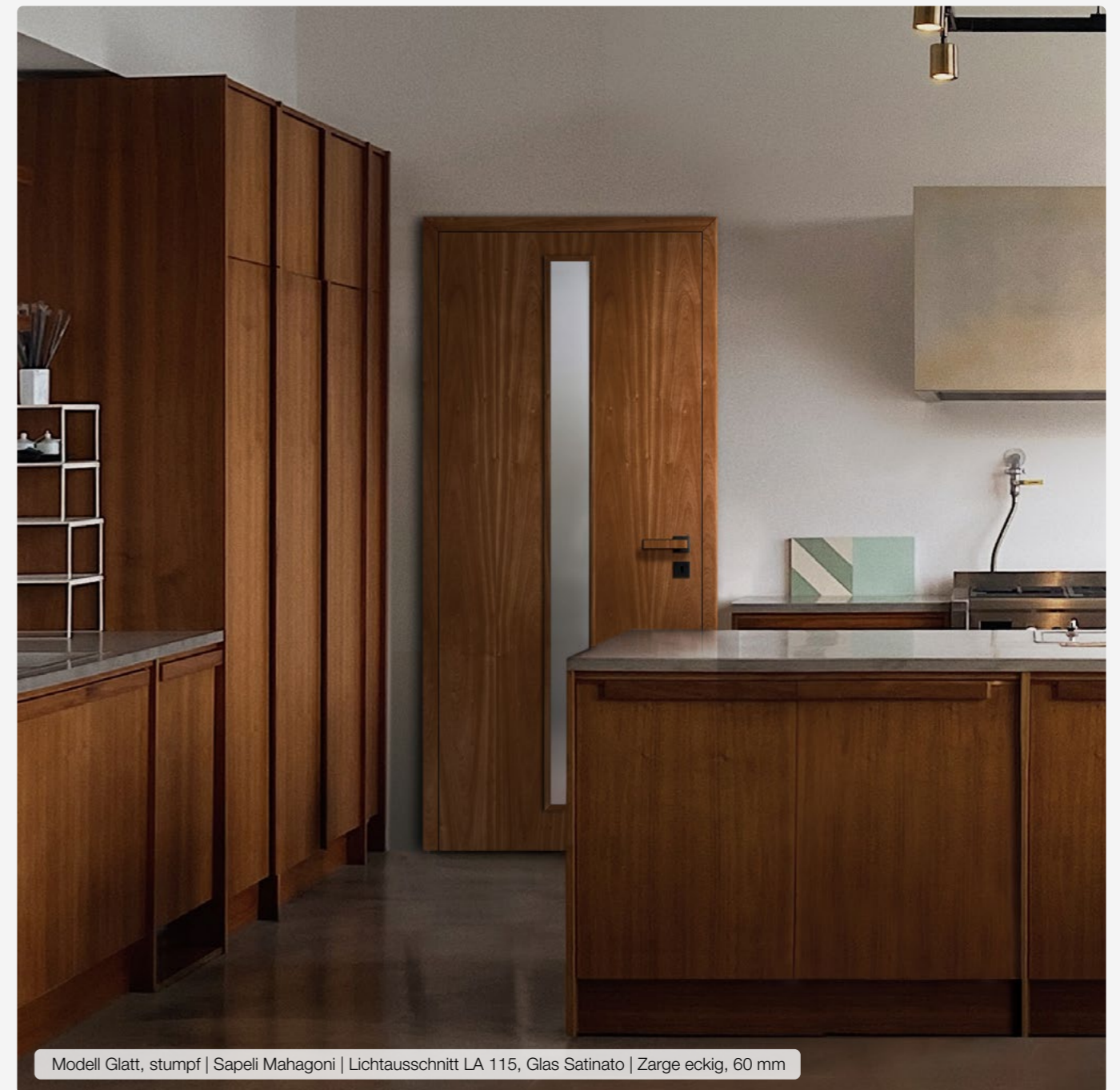

Modell Glatt, stumpf | Sapeli Mahagoni | Lichtausschnitt LA 115, Glas Satinato | Zarge eckig, 60 mm

Detail Aluminiumzarge

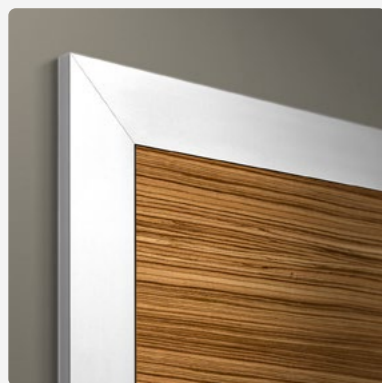

Türblatt: Stumpf, Zebano quer
Zarge: alumin impulse, Edelstahl-Finish

ECHT Klassiker | dunkle Furniere



Zebano
Stumpf | Zarge eckig

Teak
Stumpf | Zarge eckig

Amazaque quer
Stumpf | Zarge eckig

ECHT Klassiker | dunkle Furniere

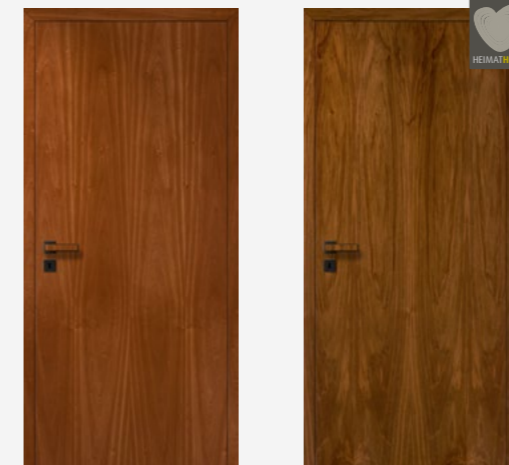

Sapeli Mahagoni
Stumpf | Zarge eckig

Franz. Nussbaum geb.
Stumpf | Zarge eckig

Drücker Curved »Plug In«

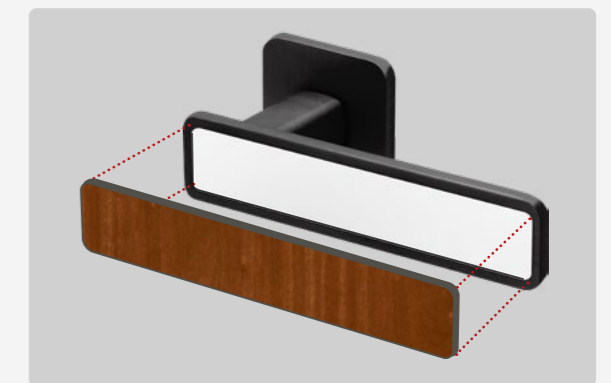

Der »Plug In« Drücker passt in der schwarzen Ausführung perfekt zu dunklen Holzarten.

ECHT Stiltüren



Modell Baron - Variante Klassik | Typ 2211 | Amerik. Kirschbaum 07 | Zarge eckig, 60 mm mit Wandanschlussleiste Typ B

Modell Baron | Typenausführungen

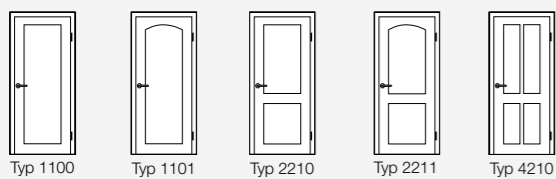

Modell Baron | Furnier-Oberflächen

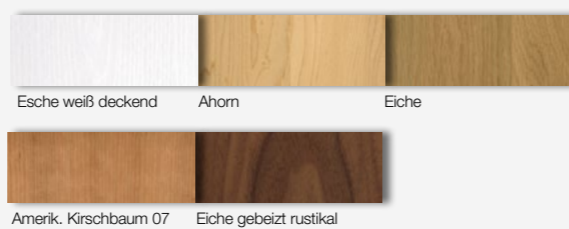

Baron | Füllungsvarianten



Variante ›Klassik‹



Variante ›Contur‹

Diese Modellreihe ist auch mit einer **ECHTLACK** Oberfläche möglich.
Siehe Seite 85

Furnier Türen | Stiltüren

HGM Stiltüren mit Echtholz-Furnier zählen seit Jahrzehnten zum Besten, was der Türenmarkt zu bieten hat. Die vielen Jahre Erfahrung im Umgang und der Verarbeitung von Furnier zahlen sich dabei aus und garantieren beste Qualität.

Modell Kiel

Furnier durchgehend mit aufgesetzten Leisten.



Modell Kiel | Typ 2210 | Esche weiß deckend | Zarge eckig, 60 mm



Modell Kiel | Typenausführungen

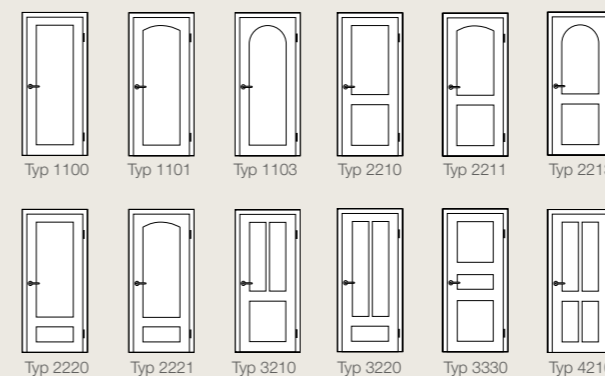

Modell Kiel | Furnier-Oberflächen

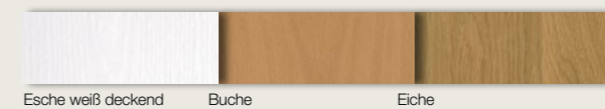

Diese Modellreihe ist auch mit **ECHTLACK** Oberfläche möglich. **Siehe Seite 80-81**

Modell Berlin

Auf Rahmen furniert mit aufgesetzten Leisten.



Modell Berlin | Typ 2221 | Eiche | Zarge eckig, 60 mm mit Wandanschlussleiste Typ B



Modell Berlin | Typenausführungen

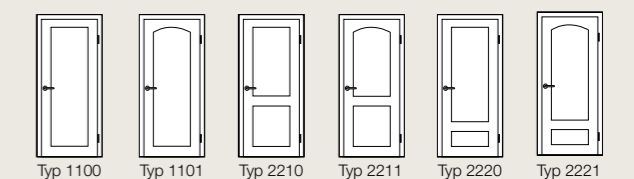

Modell Berlin | Furnier-Oberflächen

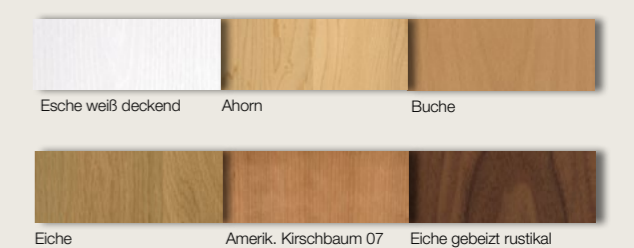



Schallschutz Allgemeine Informationen.

Der Schallschutz einer Tür ist meist unabhängig von der Optik einer Tür zu sehen, denn die Schallschutzfunktion kann nahezu unsichtbar in die Tür integriert werden. Durch einen stark dämmend ausgelegten Türblattaufbau bis 45 mm kann so in Kombination mit einer Bodendichtung ein Schallschutz bis zur Klasse 3 erreicht werden. Mit größeren Türdicken lassen sich auch noch höhere Schallschutzwerte erzielen.

Lautstärke und Schallempfinden

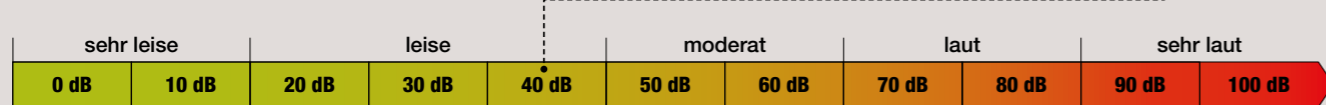

Eine Reduzierung des Lärmpegels um 10 dB empfindet das menschliche Ohr als **halb so laut**.

Schallquelle (Beispiel)

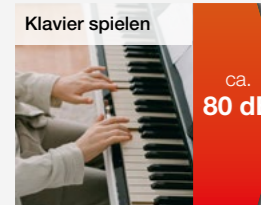
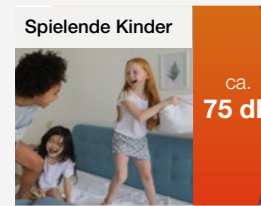
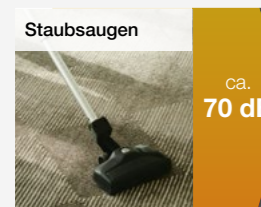

Türaufbau

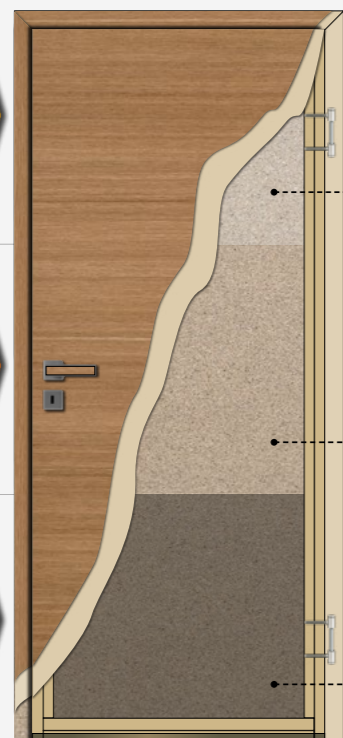

Schallschutzklassen (SK)

SK 1 **40-WE SK 1** Schalldämmwerte
 $R_{w,P} = 33 \text{ dB}$
 $R_{w,R} = 28 \text{ dB}$
 Diese Werte bedeuten eine **Schallreduktion** von mindestens 28 dB. Bei einer Lautstärke von 70 dB reduziert sich der Schall also auf **ca. 42 dB**

SK 2 **40-WE SK 2** Schalldämmwerte
 $R_{w,P} = 37 \text{ dB}$
 $R_{w,R} = 32 \text{ dB}$
 Diese Werte bedeuten eine **Schallreduktion** von mindestens 32 dB. Bei einer Lautstärke von 75 dB reduziert sich der Schall also auf **ca. 43 dB**

SK 3 **45-WE SK 3** Schalldämmwerte
 $R_{w,P} = 42 \text{ dB}$
 $R_{w,R} = 37 \text{ dB}$
 Diese Werte bedeuten eine **Schallreduktion** von mindestens 37 dB. Bei einer Lautstärke von 80 dB reduziert sich der Schall also auf **ca. 43 dB**

Klimastabilität

Mögliche Türblattverformung einer Wohnungsabschlusstür beim Einsatz einer falsch gewählten Klimaklasse
 Durch große Temperatur- und Feuchtigkeitsunterschiede zwischen beiden Türseiten (zum Beispiel bei einer Wohnungseingangstür) kann sich das Türblatt verformen. Um einer Verformung vorzubeugen, empfehlen wir in solchen Fällen ausschließlich Türen mit Klimaklasse III.

KLIMAKLASSE	WARME SEITE		KALTE SEITE	
	Temperatur	relative Luftfeuchte	Temperatur	relative Luftfeuchte
I	23°C	30%	18°C	50%
II	23°C	30%	13°C	65%
III	23°C	30%	3°C	85%

Flur | Treppenhaus | Keller
 • kaltes und feuchtes Klima
 • unbeheizt – ca. 3°C und 85% relative Luftfeuchte
 • beheizt – ca. 13°C und 65% relative Luftfeuchte

Wohnraum
 • warmes u. trockenes Klima
 • ca. 23°C und 30% relative Luftfeuchte

Türblattaufbau KLIMAKLASSE III
 Türblatt mit eingelassenen Stahlrohr

Türblattaufbau KLIMAKLASSE III
 Türblatt mit Aluminiumverbundabspernung



Einbruchhemmung und Widerstandsklassen Was muss die Tür aushalten?

Die seit 2011 gültige Prüfnorm DIN EN 1627 zur Klassifizierung von neuen Türen und Fenstern definiert verschiedene Widerstandsklassen bezüglich Einbruchhemmung. Durch die neue Prüfnorm wurde die deutsche Bezeichnung „Widerstandsklasse (WK)“ durch den Begriff „**Resistance Class (RC)**“ ersetzt. Die einzelnen Widerstandsklassen geben an wie hoch die Widerstandsfähigkeit eines Bauteils ist und wie lange das Bauteil bei



einem Einbruchversuch eines bestimmten Tätertyps standhält. Eine höhere Klasse bedeutet einen besseren Einbruchschutz.

RC 2 muss einer mechanischen Beanspruchung mit einfachem Werkzeug standhalten. Der Gelegenheitstäter versucht, zusätzlich mit einfachen Werkzeugen wie Schraubendreher, Zange und Keile, das verschlossene und verriegelte Bauteil aufzubrechen.

RC 3 muss einer längeren mechanischen Beanspruchung mit zusätzlichen schweren Werkzeugen standhalten. Der Gelegenheitstäter versucht, zusätzlich zu den einfachen Werkzeugen mit schweren Werkzeugen wie Brechstange, Brecheisen oder einfachem Bohrwerkzeug das verschlossene und verriegelte Bauteil aufzubrechen.

Widerstandsdauer – benötigte Zeit bis die Tür nachgibt.

kurz	UNSER TIPP			lange
WE	RC 1	RC 2	RC 3	
ohne zertifizierte Einbruchhemmung Kein Einbruchschutz, nur Schallschutz	Grundsicherheit mit geringer Einbruchhemmung Einsatz körperlicher Gewalt reicht aus um die Tür zu öffnen.	Standardsicherheit mit mittlerer Einbruchhemmung Verbesserter Schutz beim Einsatz einfacher Werkzeuge. (z.B. Schraubendreher, Zange, Keil)	Erhöhte Sicherheit mit hoher Einbruchhemmung Verbesserter Schutz beim Einsatz schwerer Werkzeuge. (z.B. zusätzlich Brechstange / Kuhfuß oder anderes großes Hebelwerkzeug)	



Alles Weitere zu den Themen Wohnungseingangstüren, Schallschutz, Einbruchhemmung und weiteren Funktionen finden Sie in der Broschüre »Wohnungseingangstüren«



WE
SK1

Schallschutztüren / Wohnungseingangstüren

Einsatzanforderungen und -empfehlungen

Schallschutztüren – Denn Ruhe ist Luxus.

Schallschutztüren finden bei einer Wohnungseingangstür in Kombination mit Sicherheitsfunktionen den häufigsten Einsatz. Aber auch innerhalb der Wohnung gibt es Bereiche, in denen störende Geräusche unerwünscht sind – zum Beispiel im Schlafzimmer, denn ca. 10% aller Beschäftigten in Deutschland arbeiten nachts. Um tagsüber ungestörten Schlaf zu bekommen, ist eine gute Schalldämmung im Schlafbereich unablässig. Ähnliches gilt für das Kinderzimmer oder das immer häufiger genutzte Home Office.



Modell Glatt 40 WE - SK 1 mit optionalem Türspion | Echtlack ähnl. 9016

WE
SK1

WE-SK 1-Türelement Klimaklasse III

Schallschutztür ohne zertifizierte Einbruchhemmung

Türdicke = 40 mm (Standard)
Mittellage Vollspan



PZ-Schloss
Dornmaß 55 mm, Klasse 3



WE-Schließblech
mit Stahlflaschen, für WE-Zargen



**Absenkbare
Bodendichtung**

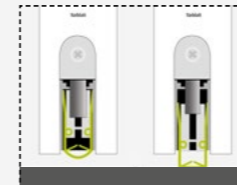

Bänder
V 4426 WF (Holzzarge)
V 8026 WF (Stahlzarge)

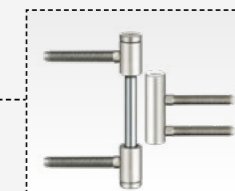

Klimaklasse III
mit Stahlrohrverstärkung oder
Aluminiumverbundabsperung



Hartholzrahmen



Stahlbandtasche



Die Bandaufnahme der
Metallbandtasche schließt
bündig mit der Bekleidung ab.

Türaufbau Schallschutztüren – Schallschutzklasse SK 1 bis SK 4 möglich

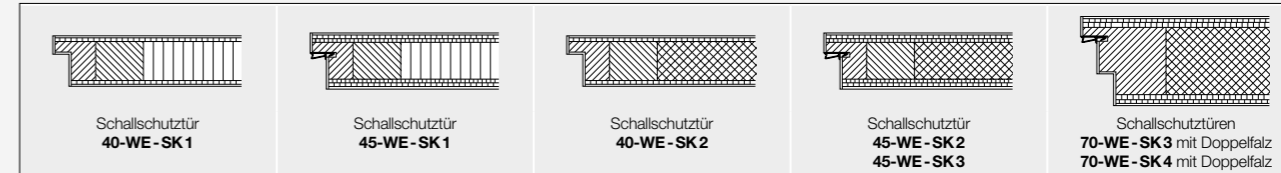

Optionale Sicherheitsausstattung:



Türspaltsicherung
Die Entriegelung von der Außen-
seite erfolgt über das Hauptschloss.

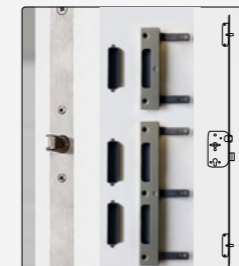

Dreifachverriegelung
mit WE-Schließblech



Massiv-Schließblech
für Dreifachverriegelung



Türspion



Bandseitensicherung

RC 2 **RC 2-SK 1-Türelement** Klimaklasse III
Standardsicherheit mit mittlerer Einbruchhemmung

Türdicke = 40 mm (Standard)
Mittellage Vollspan



PZ-Schloss
Dornmaß 65 mm, Klasse 5, mit verlängertem und verstärktem Stulp



Massiv-Schließblech

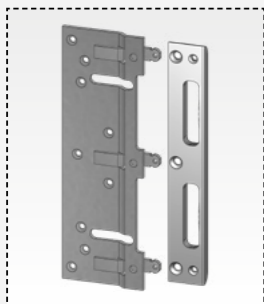

Absenkbare Bodendichtung

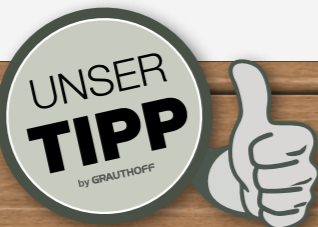
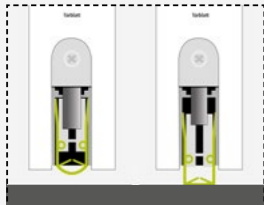

Bänder
V 4726 WF (Holzzarge)
V 8026 WF (Stahlzarge)

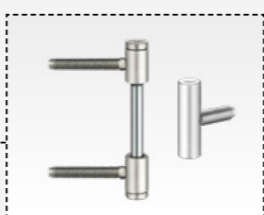

Klimaklasse III
mit Stahlrohrverstärkung oder Aluminiumverbundabsperung



Hartholzrahmen



Stahlbandtasche

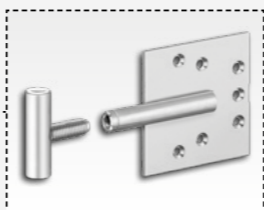

Türaufbau RC 2 Schallschutztüren – Schallschutzklasse SK 1 bis SK 4 möglich

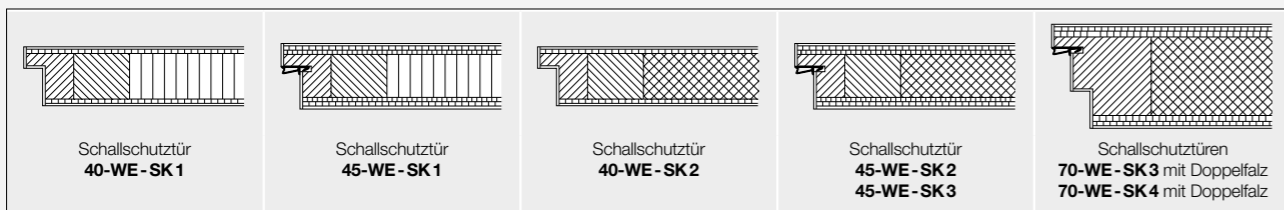

Optionale Sicherheitsausstattung: ✓ Türspaltsicherung
 (siehe Seite 153) ✓ Massiv-Schließblech für Dreifachverriegelung
 ✓ Türspion
 ✓ Bandseitensicherung

RC 3 **RC 3-SK 1-Türelement** Klimaklasse III
Erhöhte Sicherheit mit hoher Einbruchhemmung

Türdicke = 54 mm (Standard)
Mittellage Vollspan



PZ-3-Punkt-Verriegelung mit Schwenkhaken
Dornmaß 65 mm, mit durchgehendem Stulp

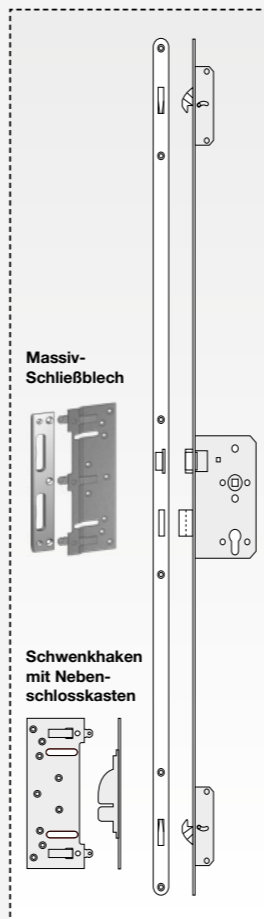

Massiv-Schließblech

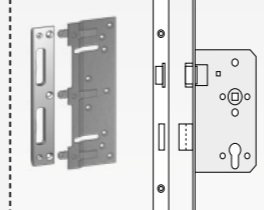

Schwenkhaken mit Nebenschlosskasten

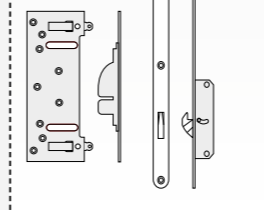

Bänder
ECO OBX 18/1531/160 RC-A SI
Edelstahl-matt-gebürstet

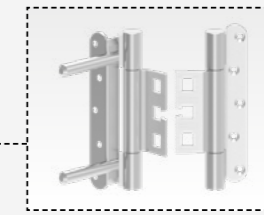

Klimaklasse III
mit Aluminiumverbundabsperung



Verbundrahmen aus Hartholz



Bandaufnahme VX 7506 3D

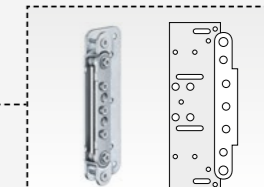

Absenkbare Bodendichtung

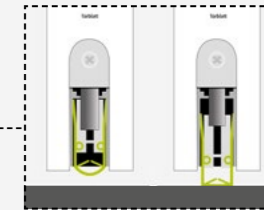

Türaufbau RC3 – Schallschutzklasse SK1 und SK3 möglich

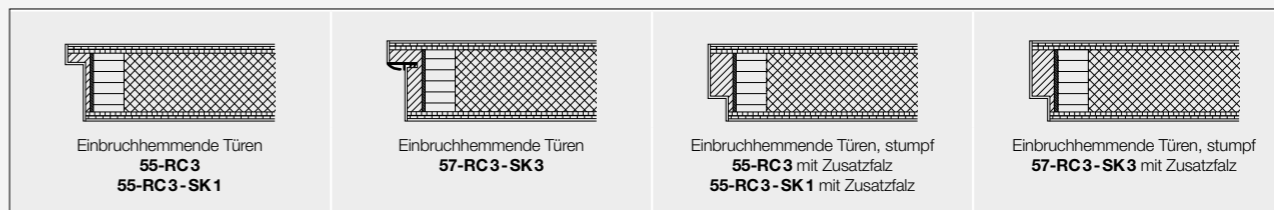

Optionale Sicherheitsausstattung: ✓ Türspaltsicherung
 (siehe Seite 153) ✓ Türspion
 ✓ Bandseitensicherung



Wohndesign trifft Funktion

Die Garagenverbindungstür.

In der Welt des modernen Wohnens liegen fließende Raumübergänge im Trend. Hausbesitzer genießen das großzügige Lebensgefühl, das sich in offen gestalteten Raumzonen einstellt. Gerade der Übergang zwischen dem Wohnbereich und der Garage schränkt die Gestaltungsfreiheit stark ein. Aufgrund baurechtlicher Anforderungen wie z.B. dem Brandschutz in Kombination mit unterschiedlich hohen Differenzklimaten, war es oftmals nur möglich Stahltüren zu verbauen.



Modell Glatt | 58 T30-1-FSA GTG-1 GVT | Echtlack UM Schwarz

Technische Details – Standard-Ausstattung



Bodendichtung

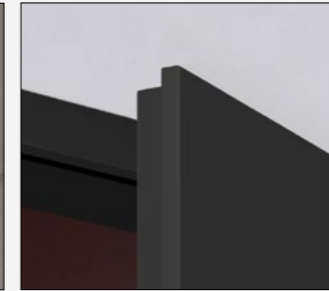

ECHTLACK Kante



GT-Objektband 3D 18/3

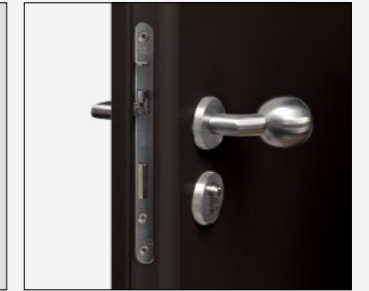

PZ-Schloss, Klasse 5 mit verstärktem Stulp

Allgemeine Eigenschaften	58 T30-1-FSA GTG-1 GVT Garagenverbindungstür
Dicke (Standard)	ca. 58 mm
Breite (gefälzt)	bis 1110 mm
Höhe (gefälzt)	bis 2485 mm
Bandsystem (Standard)	GT-Objektband 3D 18/3
Klimaklasse	c, d & e nach DIN EN 1121 (nur in den Wohnraum öffnend geprüft)
Holzzarge einschalig	✓ (nur bei SK1)
Holzzarge zweischalig	✓
Stahlzarge	✓
U-Wert (mit Holzzarge, Stahlzarge nicht geprüft)	SK1: UD = 1,6 W/m²K SK2/3: UD = 1,8 W/m²K
Optionale Funktionen	
Beanspruchungsgruppe E	✓
Rauchschutz	✓
Schallschutzklasse SK1	✓
Schallschutzklasse SK2	✓
Schallschutzklasse SK3	✓
Einbruchhemmung RC2	✓
Einbruchhemmung RC3	✓ (max. Höhe 2235 mm)
Blendrahmen	✓

Feuerschutztüren Risiken minimieren!



Ist bei einem Bauvorhaben der Feuerschutz gesetzlich vorgeschrieben, sollte auf jeden Fall eine Beratung vor Ort erfolgen. Dort können sämtliche Fragen und Wünsche fachgerecht besprochen und anschließend durchgeführt werden.

Feuerschutztüren gibt es in verschiedenen technischen und optischen Varianten. Ob gefälzt oder stumpf, mit Holz- oder Stahlzargen und sogar mit Lichtausschnitten und vielem mehr.



Rauchschutz



Einbruchhemmung



Schallschutz



Klimastabilität

Die Funktion **Feuerschutz** kann mit weiteren Funktionen zur Multifunktionsstür ausgestattet werden. **Lassen Sie sich beraten.**

Blendrahmen

Vielseitig einsetzbar.

Blendrahmen gibt es in zwei verschiedenen Ausführungen. Bei der Variante „in der Wand“ wird der Blendrahmen in die vorhandene und endbearbeitete Wand eingesetzt. Dabei bleiben die Wandwangen, anders als bei der Umfassungszarge, sichtbar. Diese Variante bietet sich auch zur Montage bei besonders dünnen Wandstärken an, bei denen eine Umfassungszarge zu schmal wird.

Blendrahmen **IN DER WAND**

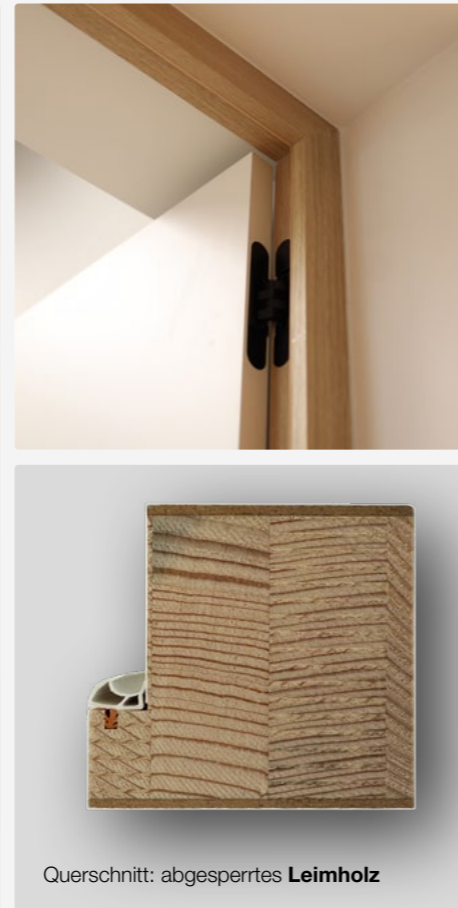

Querschnitt: abgesperrtes **Leimholz**

Modell Glatt | **Echtlack UM Angora** | Blendrahmen 60 x 67 mm **in der Wand** | Eiche natur

Die Ausführung „auf der Wand“ kommt immer dann zum Einsatz, wenn zum Beispiel eine vorhandene, schmale Maueröffnung mit einer Tür versehen werden soll. Der Blendrahmen wird dann auf die Wand aufgesetzt und verringert nicht das Durchgangsmaß.

Blendrahmen **AUF DER WAND**

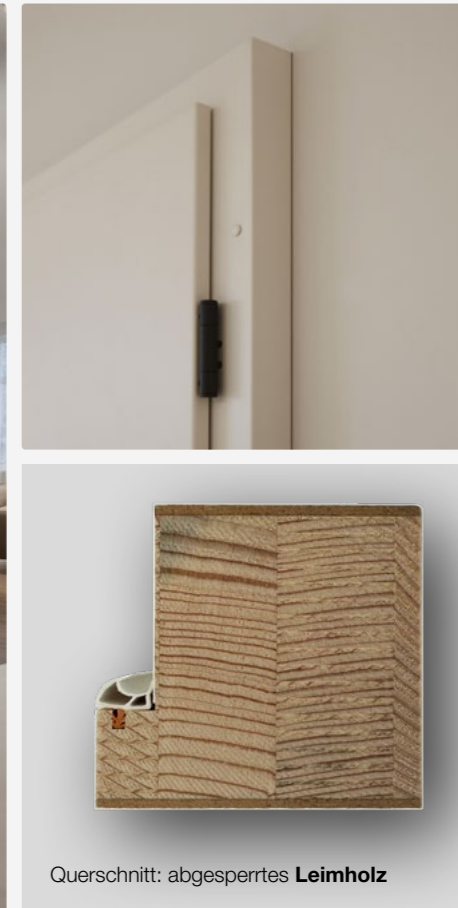

Querschnitt: abgesperrtes **Leimholz**

Modell Glatt mit LA 114 | Blendrahmen 70 x 67 mm **auf der Wand** | **Echtlack UM Angora**

Blendrahmen **70 x 67 mm** für gefälzte Türen

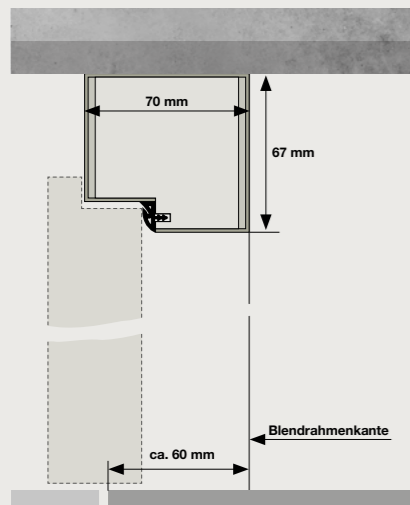

Blendrahmen **70 x 67 mm** für stumpfe Türen

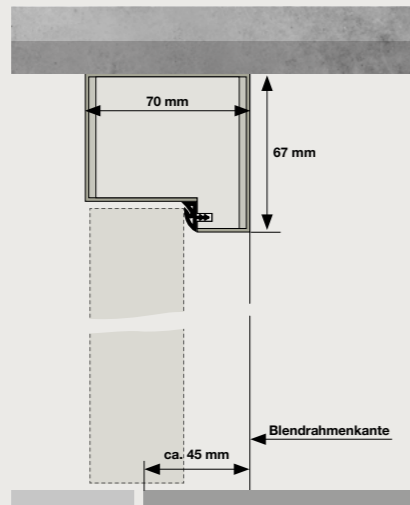

Blendrahmen **60 x 67 mm** für stumpfe Türen - beidseitig flächenbündig

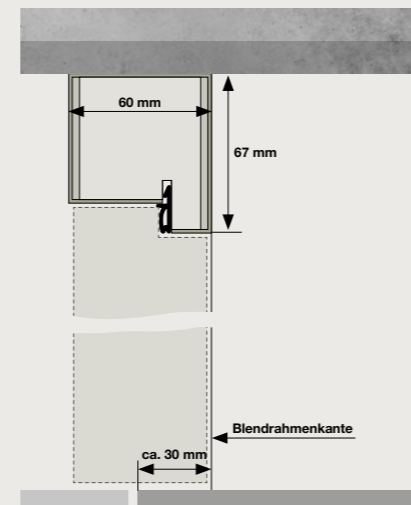

Blendrahmen **45 x 75 mm** für gefälzte Türen

Nur in **ECHTLACK SEIDENMATT** weiß ähnl. RAL 9010 und RAL 9016 möglich.

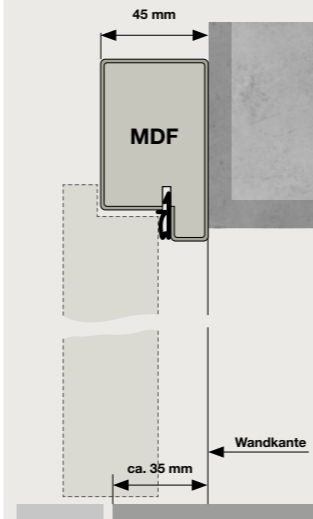

Blendrahmen **70 x 67 mm** für gefälzte Türen

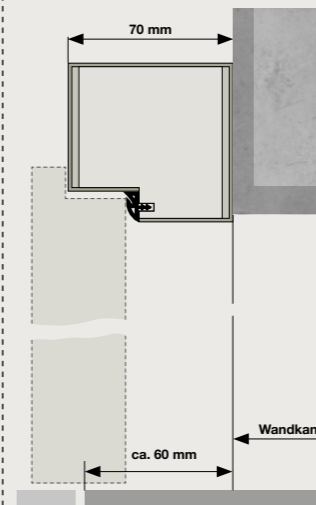

Blendrahmen **70 x 67 mm** für stumpfe Türen

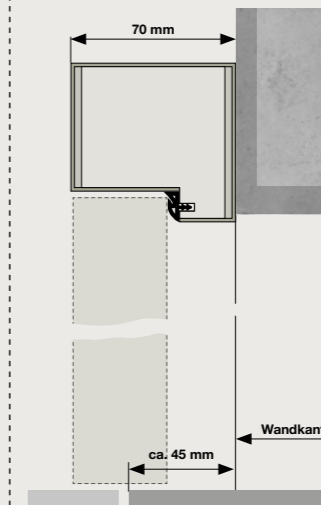

Blendrahmen **60 x 67 mm** für stumpfe Türen - beidseitig flächenbündig

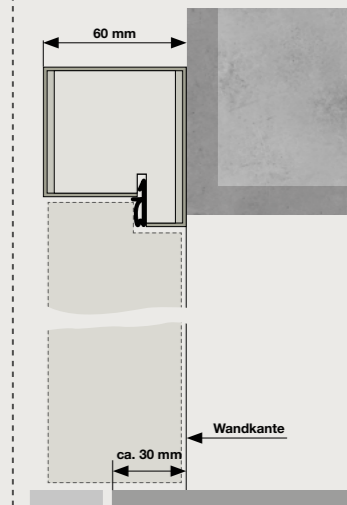

Windfangelemente

Zargen und Blendrahmen – Aufbau und Vergleich

Begriffe – Windfangelement mit Oberlicht und Verglasungen

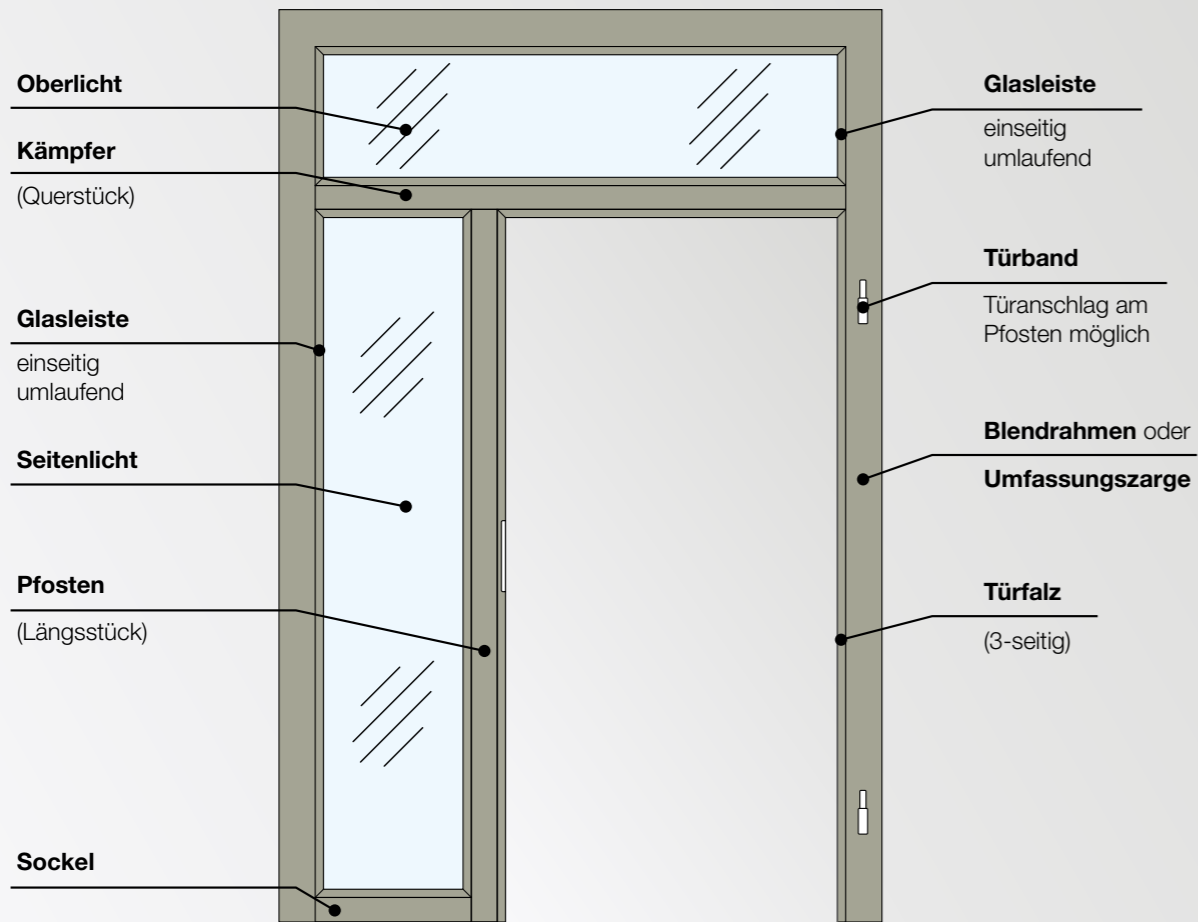

Querschnitt – Windfangelement mit Verglasungen Umfassungszarge

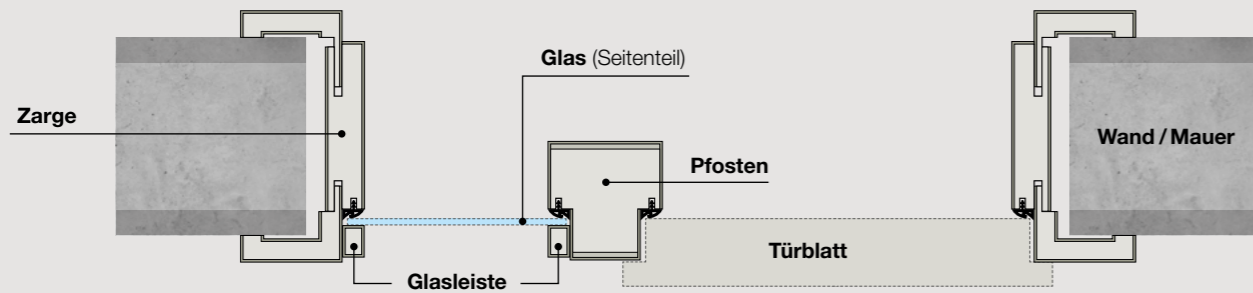

Querschnitt – Windfangelement mit Verglasungen Blendrahmen

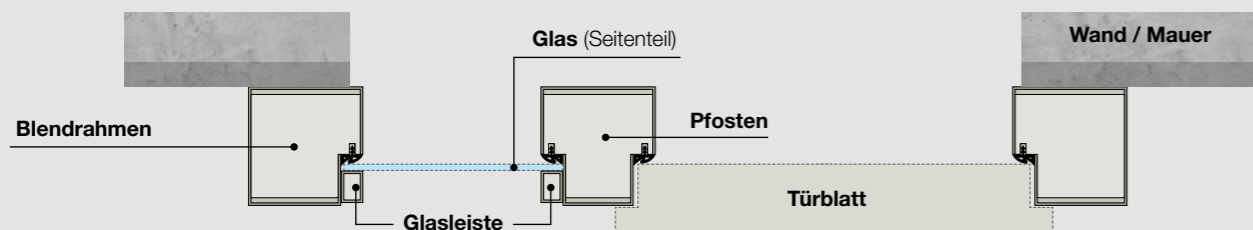

Geschosshoch

Seitenteile, Blenden und Verglasungen



Elemente geschosshoch

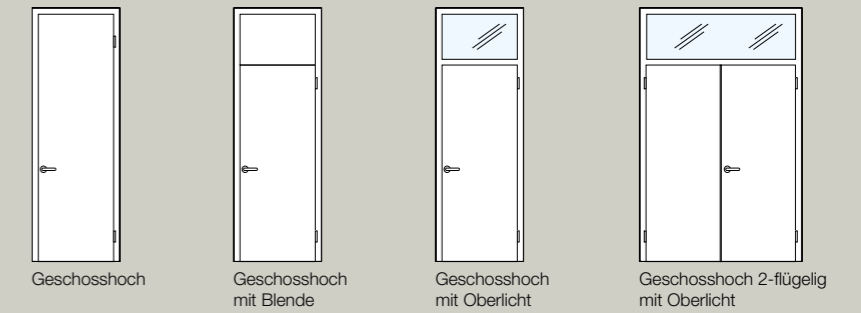

Weitere Ausführungen möglich.



Elemente mit Seitenteil / Oberlicht

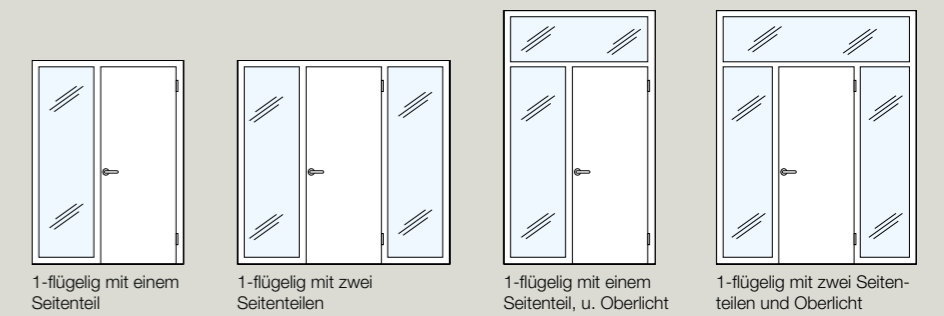

Weitere Ausführungen möglich.

Türblatthöhen – Für den besonderen Eindruck

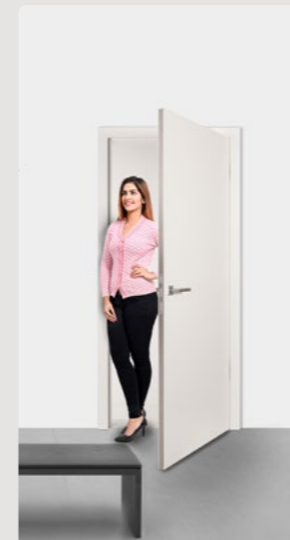

1985 mm Norm-Türhöhe (1972 mm stumpf)



2110 mm Norm-Türhöhe (2097 mm stumpf)

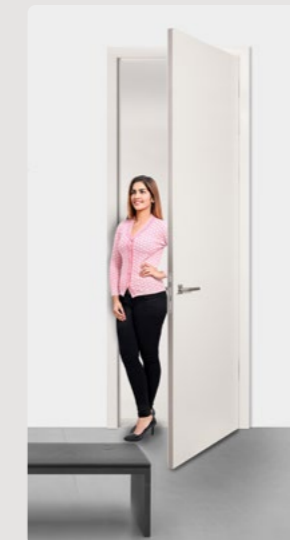

2485 mm Norm-Türhöhe (2472 mm stumpf)



Die richtigen Maße: Besondere Türhöhen müssen bereits bei der Planung berücksichtigt werden. Höhere oder geschosshohe Türen überzeugen durch Ihre erhabene Optik und lassen Räume luftiger wirken.

Gebäude mit Lüftungsanlagen.

Besondere Anforderungen für gutes Raumklima.

Moderne Niedrigenergiehäuser müssen eine besonders hohe Dichtigkeit haben um die notwendige Energieeffizienz zu erreichen. Um eine angenehme Raumluft zu gewährleisten, kommt eine Lüftungsanlage zum Einsatz, die für die nötige Umwälzung der Luft sorgt. Dafür ist auch der Luftaustausch von Raum zu Raum notwendig.

Konventionelle Möglichkeiten für den Luftaustausch von Raum zu Raum:

Eingebautes Lüftungsgitter



Es besteht die Möglichkeit über Lüftungsgitter einen Luftaustausch von Raum zu Raum herzustellen. Das hat jedoch Nachteile: Ein Lüftungsgitter beeinträchtigt die Optik der Tür, da es die Türoberfläche unterbricht und es bei einigen Dekoren zu Farbabweichungen zwischen Tür und Lüftungsgitter kommt.

Vergrößerte Bodenluft



Ebenso wirkt die vergrößerte Bodenluft optisch eher unschön und funktioniert nur bei glatten Böden gut. Durch die vergrößerte Bodenluft erhöht sich aber vor allem das Verletzungsrisiko – zum Beispiel durch Einklemmen der Zehen. Besonders bei Kleinkindern, kann das passieren und zu erheblichen Verletzungen führen.



Moderne Wärmepumpen-Anlagen sind energieeffizient und ressourcenschonend. Die baulichen Voraussetzungen müssen allerdings gegeben sein, um die Vorteile auszuspielen.

Optimierte Methode

zum Luftaustausch von Raum zu Raum mit Hinterlüftungszarge:



Zargen mit Hinterlüftung.

Die clevere und preisgünstige Alternative!

Zargen mit Hinterlüftung besitzen in der oberen Bekleidung Luftdurchlässe, die ohne optische Einbußen für einen gleichmäßigen Luftaustausch sorgen. Das Türblatt braucht dafür weder Lüftungsgitter noch größere Bodenluft. Die Zarge ist durch die gebrauchsmusterrechtlich geschützte Konstruktion ohne großen Aufwand zu fertigen und einzubauen. Das spart Kosten und sieht gut aus!



Ansicht von oben
Der Luftdurchlass ist in der normalen Frontalansicht nicht sichtbar!

Zargen mit Hinterlüftung sind mit einer 16 mm und 26 mm dicken Bekleidung möglich.

Bekleidungsdicke 16 mm:

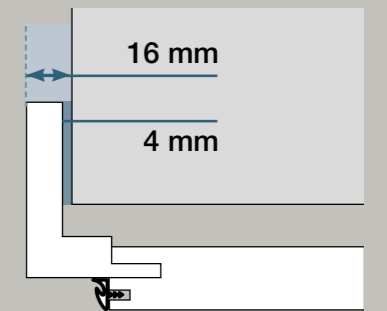

16 mm Bekleidung = 4 mm Luftdurchlass.

Bekleidungsdicke 26 mm:

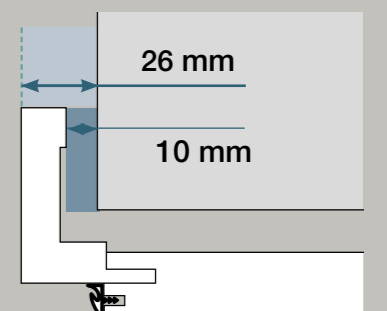

26 mm Bekleidung = 10 mm Luftdurchlass.

Querschnitt

Hinterlüftungszarge:

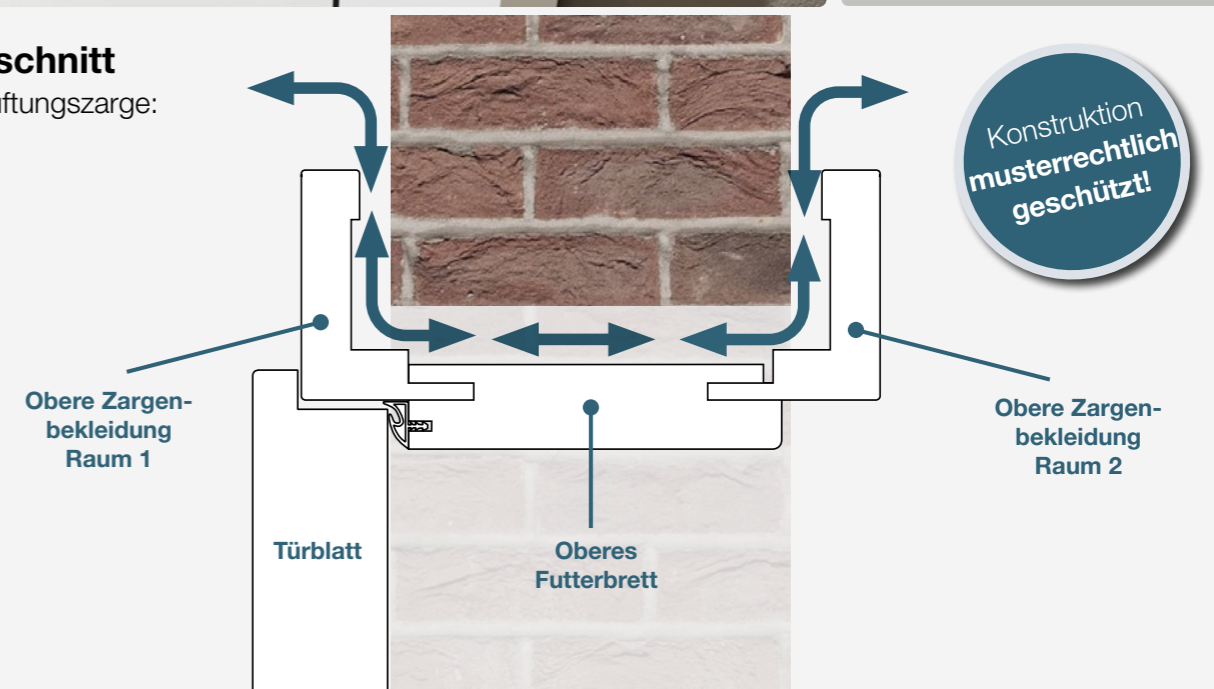

Türblattoptionen

Gefälzt



Türaufschlag | gefälzt

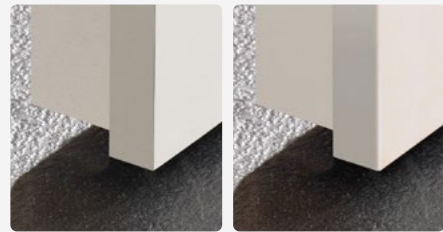

Gerade Kante

Smartkante

Bänder | gefälzt

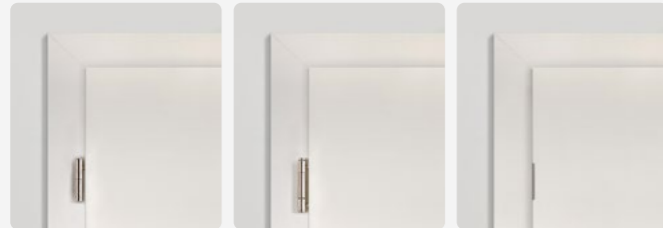

Standard Band

3-teiliges Band

Verdecktes Band

Stumpf



Kantenausführungen | stumpf



Standard: Türblatt u. Kante mit lackierter Oberfläche

Bänder | stumpf



Verdecktes Band

Sichtbares Band

Griffmuscheln für Schiebetüren

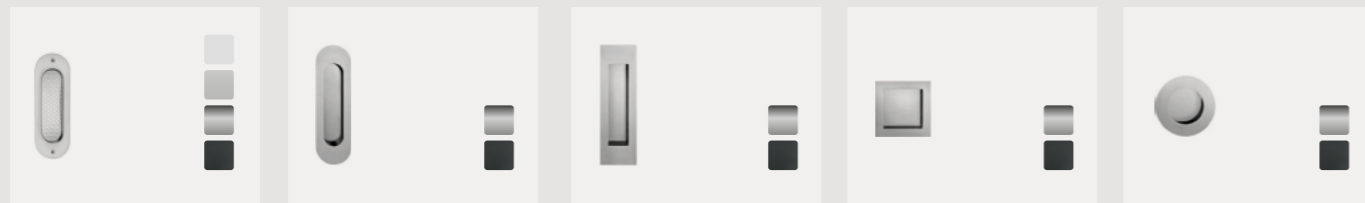

Griffmuschel 4212

Griffmuschel 4250

Griffmuschel 4251

Griffmuschel 4253

Griffmuschel 4255



Griffmuschel 4255

Griffmuschel 4255 abschließbar

Griffmuschel EPD abschließbar

Griffmuschel EPDQ abschließbar

Farbübersicht:

- Neusilber
- Aluminium
- Edelstahl matt
- Edelstahl poliert
- Antik Bronzeoptik
- Schwarz

Zargenvarianten

mit Echtholzoberfläche

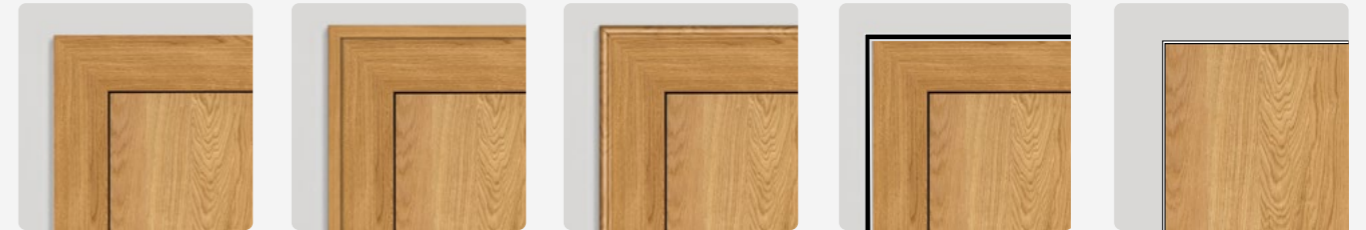

Zarge eckig

Zarge mit Wandanschlussleiste Typ L

Zarge mit Wandanschlussleiste Typ B

Blockzarge (flächenbündig mit Montagerahmen)

Puro 40

mit Echtlackoberfläche

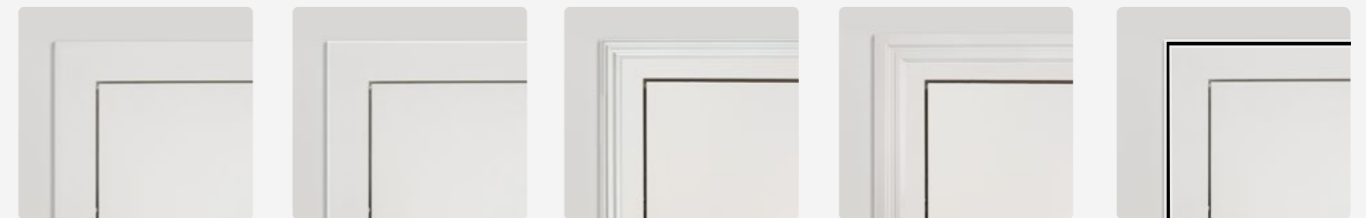

Zarge eckig

Zarge mit Smartkante

Zarge mit Profil B

Zarge eckig, Klassik-Line

Blockzarge (flächenbündig mit Montagerahmen)



Zarge mit Wandanschlussleiste Typ L

Zarge mit Wandanschlussleiste Typ P20

Puro 40

Zargen für Schiebetüren – Echtlack oder Echtholz

Montage auf der Wand mit Zarge

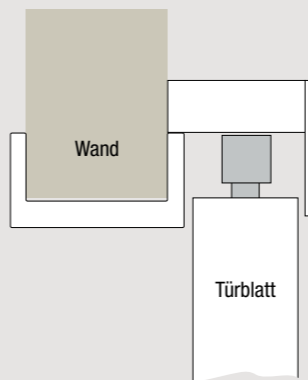

Montage auf der Wand ohne Zarge

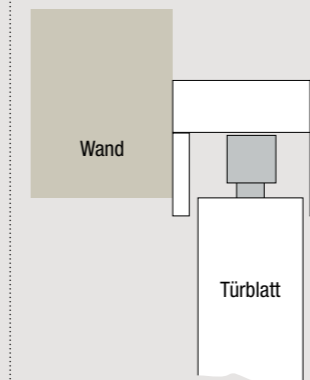

Montage unter der Decke

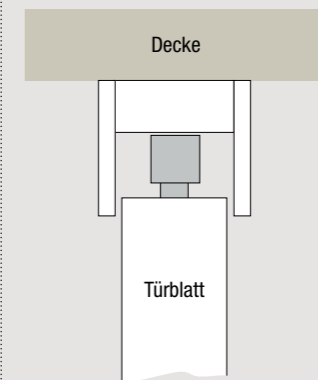

Montage in der Wand

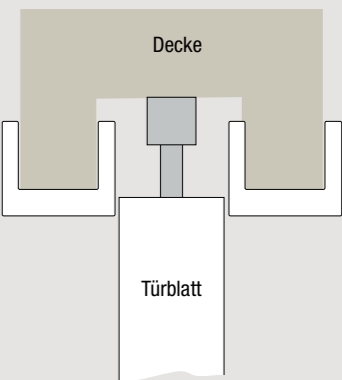

Es sind weitere Varianten und Montagearten möglich.
Fragen Sie Ihren Fachhändler.

Renovieren

Schnell – sauber – sicher

Renovierungen können ein großer und zeitaufwändiger Prozess sein, aber sie können auch sehr lohnend sein. Wenn Sie ein Haus renovieren, haben Sie die Möglichkeit, es Ihren eigenen Wünschen und Bedürfnissen anzupassen. Sie können die Ästhetik des Hauses verbessern, seine Funktionalität erhöhen oder sogar seine Wertsteigerung erzielen. Der Austausch von Türen und Zargen muss dabei nicht aufwändig sein.

Früher hatten Zargen oft eine geringe Bekleidungsbreite (zum Beispiel 50 mm). Eckige HGM Zargen sind in Bekleidungsbreiten bis 100 mm lieferbar. Die neue Zarge überdeckt einfach den Wandansatz mit der Bekleidung. Dadurch wird Tapezieren oder aufwändiges Nacharbeiten überflüssig.

Nach dem Entfernen **der alten Zarge.**



Bekleidungsbreite der alten Zarge = 50 mm

Fertiges Ergebnis nach der Renovierung.



Bekleidungsbreite der neuen Zarge = 80 mm

Ummantlungszargen

Schnelle und einfache Renovierung bei vorhandenen Stahlzargen

Vorhandene Stahlzargen lassen sich normalerweise nicht ohne Weiteres bzw. nicht ohne größere Stemmarbeiten ausbauen. Dabei kann es passieren, dass der Boden mit aufgestemmt werden muss. Soll der Boden erhalten bleiben oder ist das Herausstemmen der Zargen nicht gewünscht bietet GRAUTHOFF eine einfache Lösung. Die Ummantlungszarge: Diese Zargen sind so ausgeführt, dass sie einfach auf die Stahlzarge aufgesteckt werden und diese komplett überdecken. So wird ein sauberes Zargenbild erzielt ohne die vorhandene Substanz zu beschädigen.



GT-Ultra Türdrücker

GT-Ultra | **Edelstahl matt**



GT-Ultra | **Schwarz**

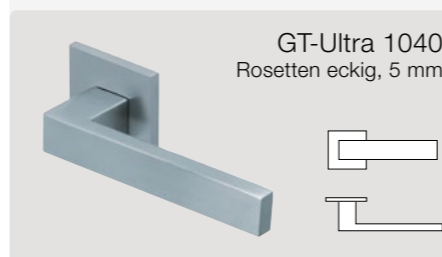

GT-Ultra | **Eigenschaften**

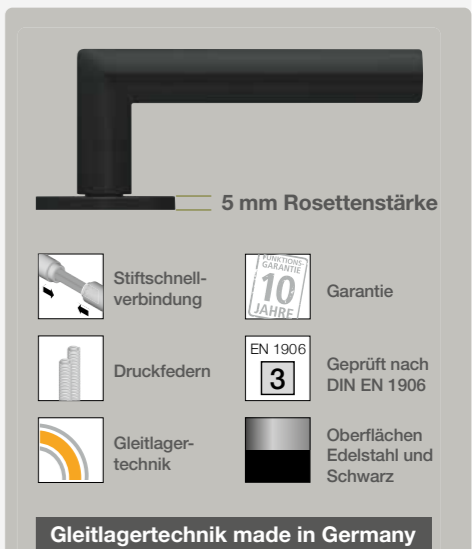

smartbloc® | Die Tür-Verriegelung elegant in den Drücker integriert.

Ohne störenden Schiebeknopf und ohne Schlüsselrosette! Alle smartbloc® Türdrücker benötigen keinen Strom!

smartbloc® hidden

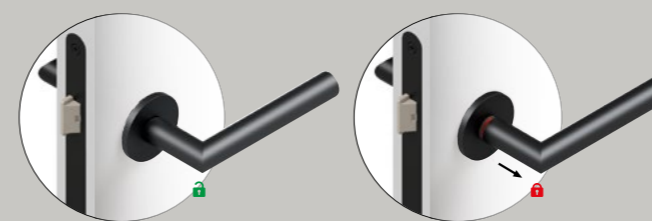

Axialzug verriegelt | Axialdruck entriegelt

Der Türgriff für jede Innentür.

Für alle Innentüren wie Schlafzimmer, Arbeitszimmer, Homeoffice oder Jugendzimmer. Er verrät seine Funktion und Sperrkraft erst beim Verriegeln, elegant auf das Wesentliche reduziert.

Lieferbar für: GT-Ultra 1106 und GT-Ultra 1040

smartbloc® wc



Axialdruck verriegelt | Axialzug entriegelt

Der Türgriff für alle Bad und WC Türen.

Er zeigt sofort seine intuitive Sperrfunktion im Bad oder im WC. Er verriegelt einfach, sicher und kraftvoll, bietet der gewünschte Privatsphäre in Bad und WC, die absolute Sicherheit.

Lieferbar für: GT-Ultra 1106 und GT-Ultra 1040

Plug In Design-Türdrücker

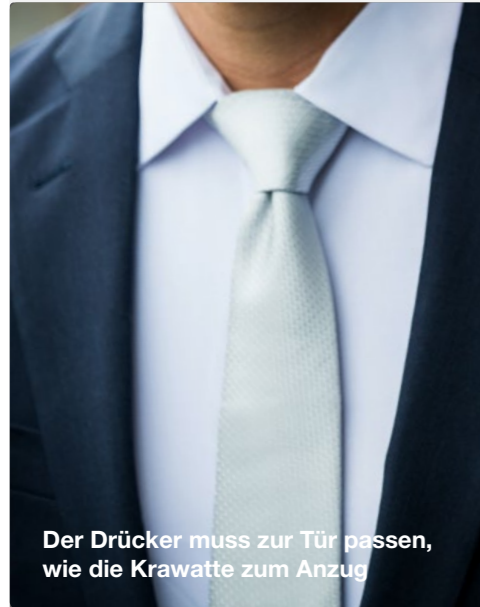

Der Drücker muss zur Tür passen, wie die Krawatte zum Anzug

Wer beim Türblatt keine Kompromisse macht, sollte das auch beim Drücker nicht tun. Daher setzen wir auf ausgereifte Technik, höchste Qualität bei der Materialauswahl und präzise Fertigungsmethoden. Die abgestimmte Technik und die Dauerfunktionsprüfungen der GRAUTHOFF Drücker- und Türen-Kollektionen, sichern Ihnen die Langlebigkeit Ihrer Türelemente. Zur perfekten Farbabstimmung mit der Drückerausführung in schwarz bieten wir die Beschlagselemente einer Tür auch in schwarz an.

GT-Gleitlagertechnik

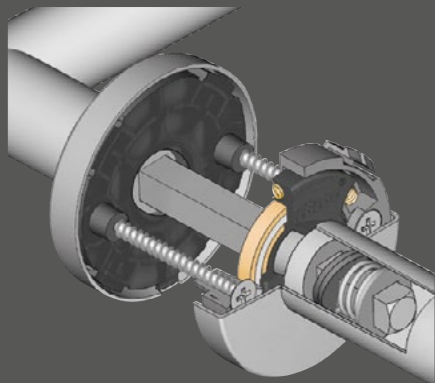

Gleitlagertechnik Spezial-Kunststoff (geschmiertes Polyamid), wartungsfreie Gleitlager, 2 starke vorgespannte Druckfedern, Stütznocken und selbstschneidende Durchzugsschrauben.

Quadro »Plug In«

»Edelstahl Optik«
»Titan«
»Black«

Quadro »Plug In«

BB Schlüsselrosette PZ Schlüsselrosette WC Rosette PZ-Wechselgarnitur

Curved »Plug In«

»Edelstahl Optik«
»Titan«
»Black«

Curved »Plug In«

BB Schlüsselrosette PZ Schlüsselrosette WC Rosette PZ-Wechselgarnitur

Arondi »Plug In«

»Edelstahl Optik«
»Titan«
»Black«

Arondi »Plug In«

BB Schlüsselrosette PZ Schlüsselrosette WC Rosette PZ-Wechselgarnitur

Arondi »Pure«

»Edelstahl Optik«
»Titan«
»Black«

Arondi »Pure«

BB Schlüsselrosette PZ Schlüsselrosette WC Rosette PZ-Wechselgarnitur

Elisse

»Edelstahl Optik«
»Black«

Elisse

BB Schlüsselrosette PZ Schlüsselrosette WC Rosette PZ-Wechselgarnitur

Beschläge in Schwarz:

- Drücker
- Bänder
- Schließblech
- Schloss

Zur perfekten Farbabstimmung mit der Drückerausführung in schwarz bieten wir die Beschlagselemente einer Tür ebenfalls auch in schwarz an.



Drücker ARONDI Plug In »Black«, Schloss mit Flüsterkomfort Schlossstulp in Schwarz



Schließblech in Schwarz



Band V0026 in Schwarz (für gefälzte Türen)



Band V4426 in Schwarz (für gefälzte Türen)



Verdecktes Band in Schwarz (für stumpfe Türen)

Allgemeine Informationen rund um die Tür

Fachbegriffe

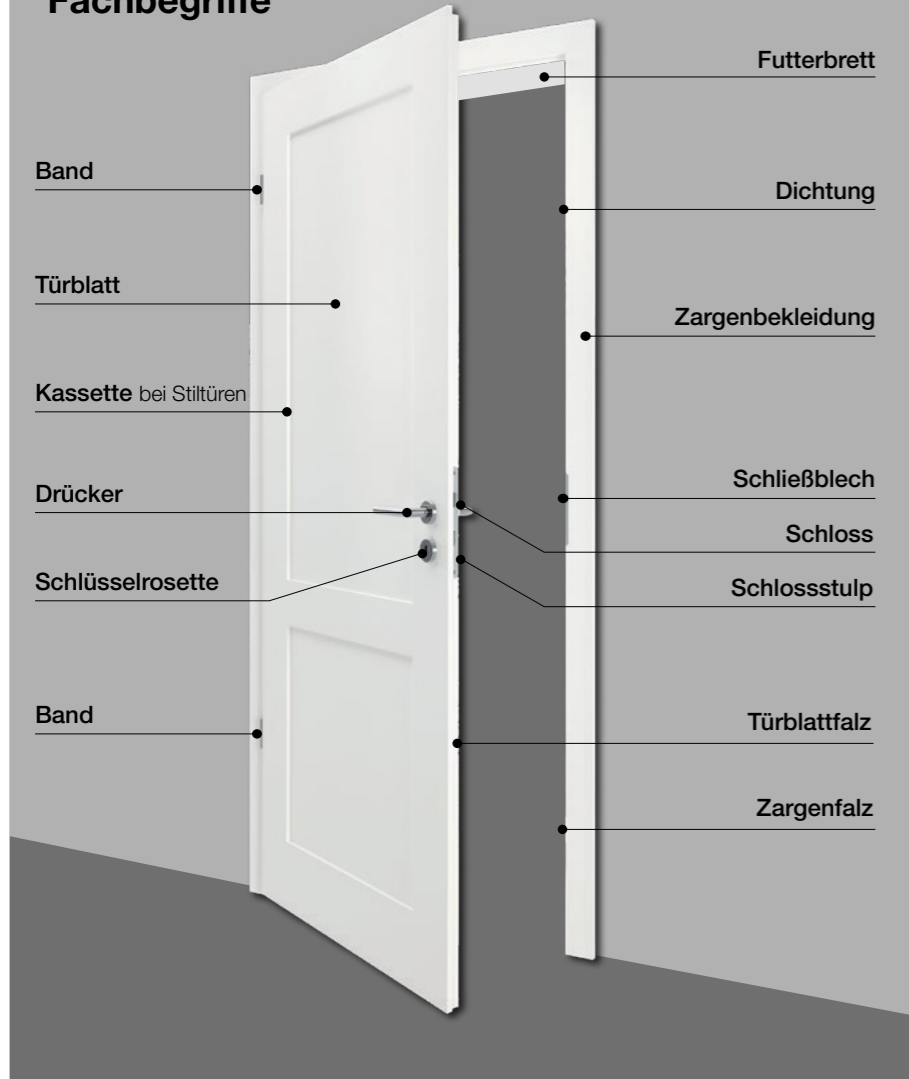

DIN Richtung

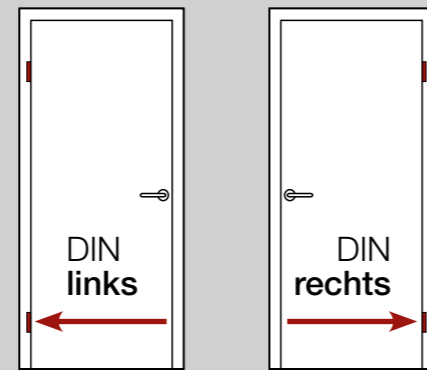

Die DIN Richtung gibt an, in welche Richtung die Tür geöffnet wird. Sie wird von der Türseite aus ermittelt, an welcher sich die Bänder befinden.

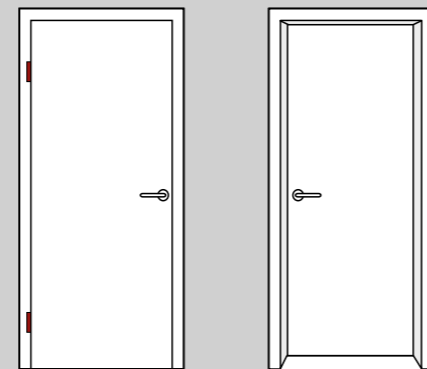

Türseite
Bandseite

Futterseite
Bandgegenseite

Türblatt-Mittellagen – Die inneren Werte einer Tür

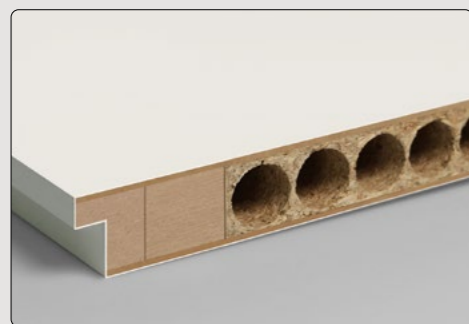

Röhrenspan-Mittellage: Die Standard-Mittellage bei HGM Türen. Die Röhrenspan-Mittellage sorgt für hohe Stabilität und gute Schallschutzwerte bei moderatem Türblattgewicht.



Vollspan-Mittellage: Hoher Schallschutz und hohe Stabilität sind die besonderen Eigenschaften dieser Mittellage. Damit empfehlen sich Türen mit Vollspan-Mittellage im Wohnbereich z.B. für das Kinder- oder Schlafzimmer.

Funktionen: Für eine Vielzahl von Türen mit besonderen Funktionen stehen weitere Mittellagen und Aufbauten zur Verfügung. Je nach Einsatzzweck variiert der Aufbau, die Konstruktion und die Türdicke. **Im Standardbereich haben die Türen eine Dicke von ca. 40 mm.**

Türblatt- und Zargenmaße

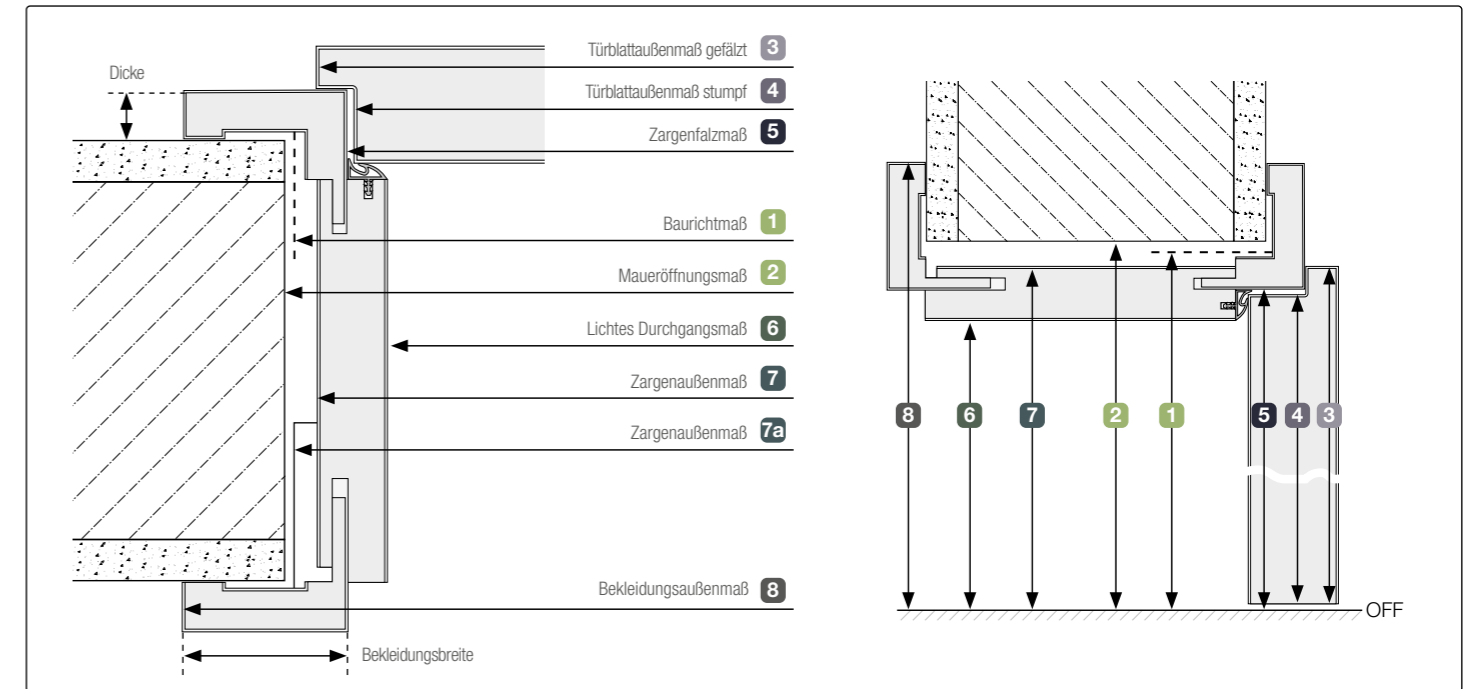

	Türblattaußenmaße (=Zargenbestellmaße)		Zargenmaße												
	Baurichtmaß nach DIN 18100	Maueröffnungsmaß ¹⁾	Türblatt gefälzt	Türblatt stumpf	Zargenfalzmaß	lichtes Zargendurchgangsmaß	Zargenaußenmaße		Bekleidungsaußenmaß (ohne Falzzerleisten)						
							Futterbreit-außenmaß	(inklusive rückseitiger Beschlagteile)	Bekleidungsbreite						
	1	2	3	4	5	6	7	7a	8	8	8	8	8	8	
1-flügelige Türen	Breite in mm	625	635	610	584	591	567	612	625	691	711	731	751	767	791
		750	760	735	709	716	692	737	750	816	836	856	876	892	916
		875	885	860	834	841	817	862	875	941	961	981	1001	1017	1041
		1000	1010	985	959	966	942	987	1000	1066	1086	1106	1126	1142	1166
		1125	1135	1110	1084	1091	1067	1112	1125	1191	1211	1231	1251	1267	1291
		1250	1260	1235	1209	1216	1192	1237	1250	1316	1336	1356	1376	1392	1416
1-flügelige Türen	Höhe in mm	1875	1885	1860	1847	1854	1842 ²⁾	1864	1868	1904	1914	1924	1934	1942	1954
		2000	2010	1985	1972	1979	1967 ²⁾	1989	1993	2029	2038	2049	2059	2067	2079
		2125	2135	2110	2097	2104	2092 ²⁾	2114	2118	2154	2164	2174	2184	2192	2204
		2250	2260	2235	2222	2229	2217 ²⁾	2239	2243	2279	2289	2299	2309	2317	2329
		2375	2385	2360	2347	2354	2342 ²⁾	2364	2368	2404	2414	2424	2434	2442	2454
		2500	2510	2485	2472	2479	2467 ²⁾	2489	2493	2529	2539	2549	2559	2567	2579

¹⁾ aufgrund der heute üblichen Beschlagtechnik bei Holzzargen hat es sich bewährt, die tatsächliche Maueröffnung etwa 10 bis 15 mm breiter zu erstellen als sich nach DIN 18100 ergäbe. Man vermeidet so in aller Regel eventuell notwendige Nachstemarbeiten am Mauerwerk im Bereich der Zargenbeschläge. So sollte z.B. für eine Baurichtmaßbreite von 875 mm das tatsächliche Mauerloch für eine Holzumfassungszarge etwa 895 mm bis 900 mm breit sein!

²⁾ Die rechnerische Bodenluft von 7 mm nach DIN 18101 wird häufig als zu hoch angesehen. Daher sind unsere Zargen in der Höhe 4 mm kleiner als in DIN 18101 vorgegeben, d.h. der Luftspalt („Bodenluft“) zwischen Türunterkante und Zargenunterkante beträgt rechnerisch nur 4 mm. Da Zargen auf glatten Böden gegen aufsteigende Wischfeuchte versiegelt werden müssen, sind die Zargen bauseits ca. 2 – 3 mm zu unterfüllen, um eine dauerhafte elastische Fugenabdichtung zu bekommen. So kann auch bei unterfüllten Zargen die rechnerische Bodenluft nach DIN 18101 von 7 mm eingehalten werden.

BOKE  **SOLUTIONS**

Boke Solutions LLC
1231 Stirling Rd, Suite 105
Dania Beach, Florida 33004
+1 754-227-9701
sales@bokesolutions.com
www.bokesolutions.com

HGM[®]
100% **ECHT** ist eine Produktmarke der

GRAUTHOFF[®]
SEIT 1956 TÜRENGRUPPE

**GRAUTHOFF Türengruppe GmbH
Standort Mastholte**

Brandstraße 71-79
33397 Rietberg

fon +49 (0) 2944 . 803-0
info@grauthoff.com

**GRAUTHOFF Türengruppe GmbH
Standort Güsten**

Astra Straße 1-8
39439 Güsten

fon +49 (0) 39262 . 84-0
info@grauthoff.com

www.grauthoff.com

Unsere Modelle sind mit 860 mm Normbreite | 2110 mm Normhöhe abgebildet.
Bitte beachten Sie mögliche optische Veränderungen bei anderen gewünschten Türmaßen.
Farb- und Strukturabweichungen sind durch die drucktechnische Wiedergabe möglich.
Bilder: GRAUTHOFF Türengruppe GmbH, AdobeStock.com, pexels.com
Irrtümer und technische Änderungen vorbehalten. Die smart-kante ist ein innovatives Lizenzprodukt.
© 2025 GRAUTHOFF Türengruppe GmbH | Stand: 07/2025

Made in Germany

Aus dem Handwerk – für das Handwerk!

